

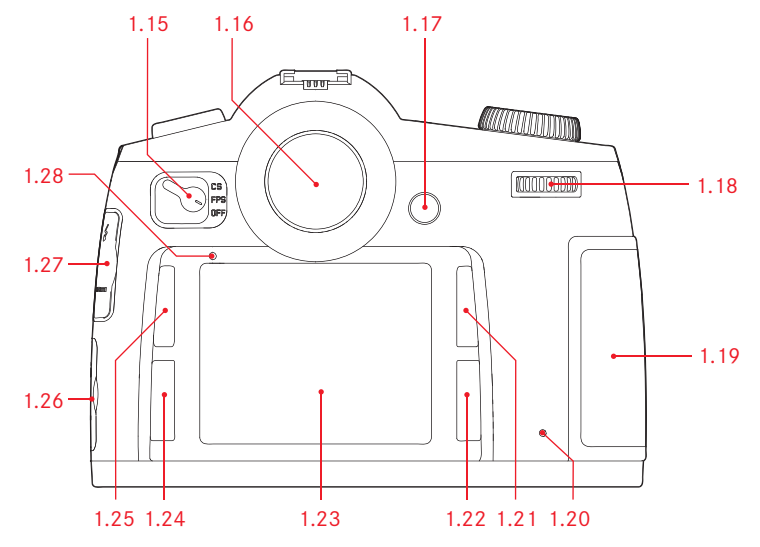

LEICA S

Notice d' utilisation

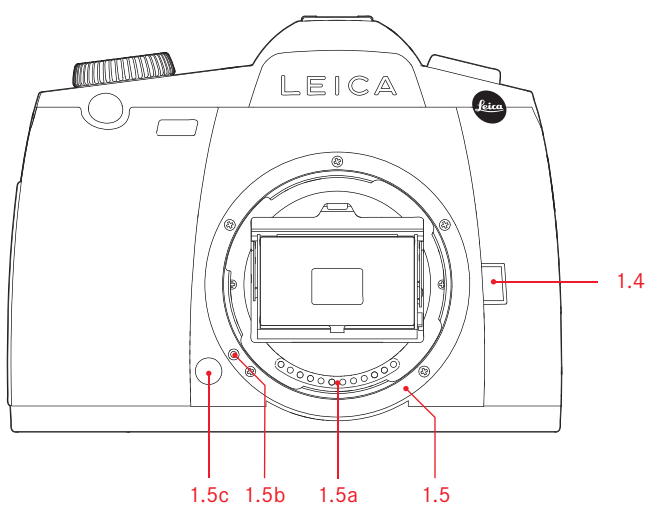

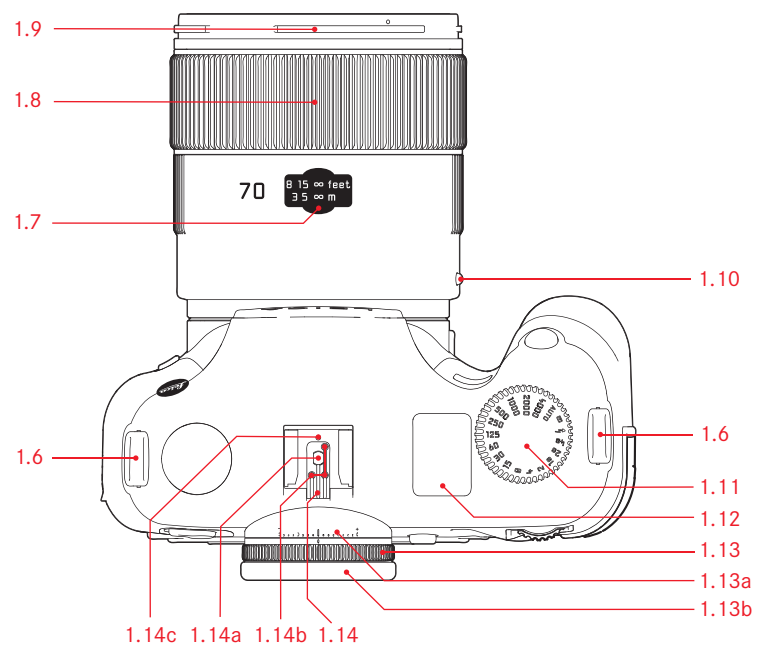
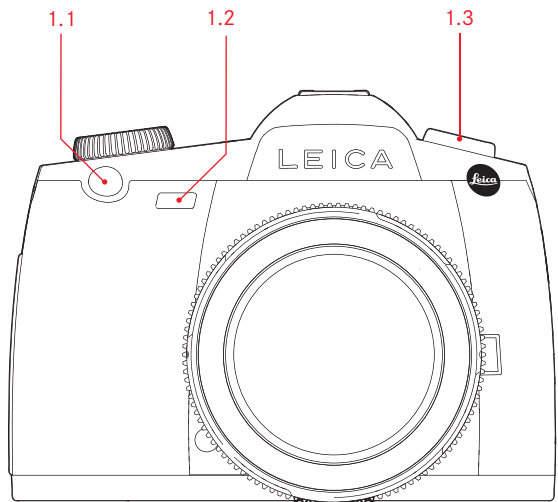
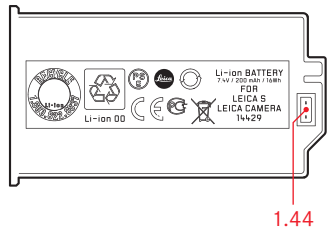
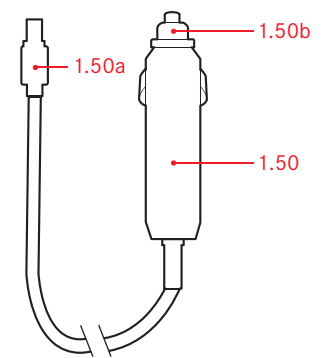
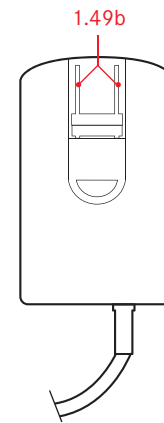
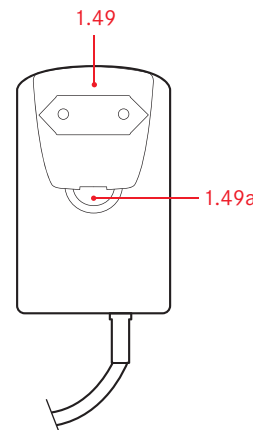
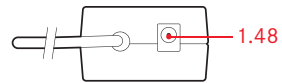
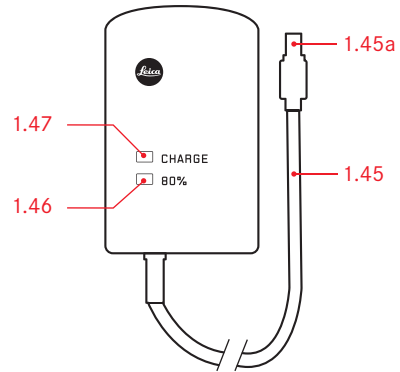
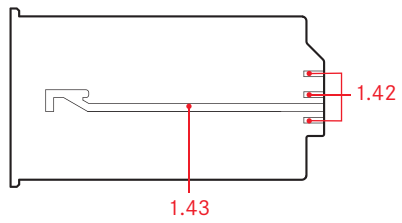
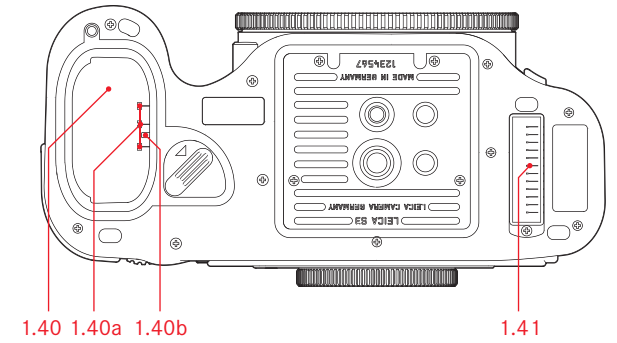
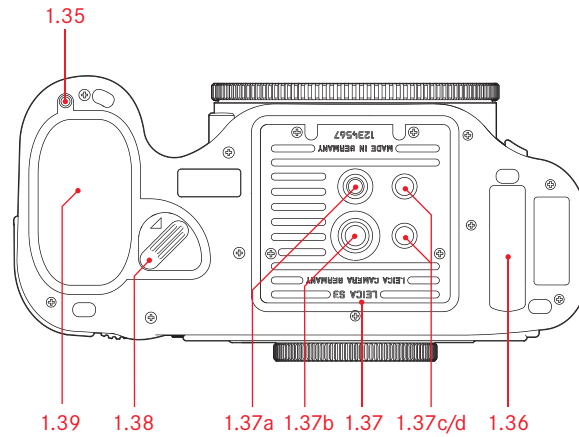
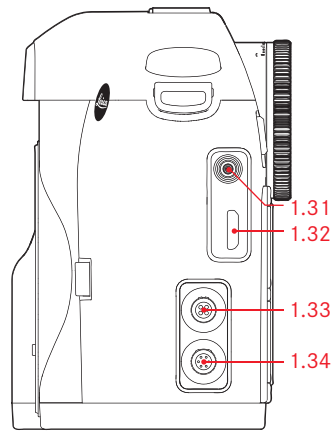
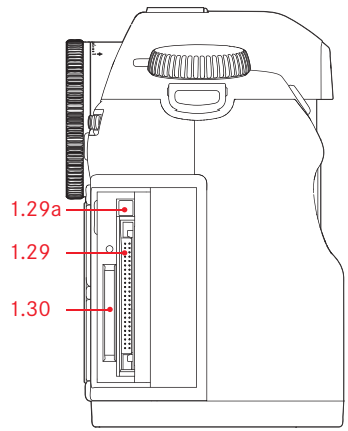



LEICA S

Notice d' utilisation



AVANT-PROPOS

Chère cliente, cher client,

La société Leica vous remercie et vous félicite pour votre acquisition du Leica S. Vous avez fait un excellent choix en sélectionnant cet exceptionnel appareil photo reflex numérique moyen format.

Nous espérons que vous prendrez grand plaisir à utiliser votre nouveau Leica S et vous souhaitons de pleinement réussir vos photographies.

Pour pouvoir utiliser correctement toutes les capacités de cet appareil, nous vous conseillons de lire d'abord ce mode d'emploi.

Leica Camera AG

Remarque:

Leica s'efforce sans cesse de développer et d'optimiser le Leica S. Etant donné qu'une grande partie des fonctions des appareils photo numériques sont uniquement commandées par voie électronique, des améliorations et optimisations des fonctions peuvent être installées ultérieurement sur l'appareil. A cette fin, Leica propose ponctuellement des mises à jour du microprogramme. En principe, les appareils photo sont équipés en usine du microprogramme le plus récent, mais vous pouvez également le télécharger aisément sur votre appareil à partir de notre page d'accueil.

Si vous vous enregistrez comme propriétaire d'un appareil sur la page d'accueil de Leica Camera, vous pouvez être informé de la disponibilité d'une mise à jour du microprogramme par le biais du bulletin d'information.

Pour plus d'informations sur les mises à jour de microprogrammes pour le Leica S, ainsi que sur les modifications et ajouts éventuels apportés au mode d'emploi, visitez la section Clients, à l'adresse:

<https://owners.leica-camera.com>

Pour savoir si votre appareil photo et vos objectifs sont équipés de la dernière version du microprogramme, sélectionnez l'option **Firmware** (5.4.1, voir les pages 16, 26-29).

TABLE DES MATIÈRES

Avant-propos	3	Réglages de base des prises de vues	
Avertissements	6	Format de fichier	32
Certification CE.....	6	Taux de compression.....	32
Mentions légales.....	6	Résolution JPEG	32
Elimination des appareils électriques et électroniques	6	Balance des blancs	33
Éléments livrés.....	7	Réglages automatiques et fixes	33
		Réglage direct de la température des couleurs	33
Description des pièces.....	8	Réglage manuel par mesure	33
Affichages		Sensibilité ISO.....	34
Dans le viseur.....	10	Propriétés de l'image (contraste, netteté,	
Sur l'écran du volet de protection	11	saturation des couleurs).....	35
A l'écran.....	12	Zone de couleurs de travail.....	35
Options des menus	16	Enregistrement des données image/gestion des cartes mémoire	35
Préparations		Mode Prise de vues	
Fixation de la courroie de port.....	18	Déclencheur.....	36
Charge de l'accumulateur.....	18	Prises de vues en série.....	36
Insertion/Retrait de l'accumulateur dans l'appareil	21	Réglage de la mise au point	37
Affichage de l'état de charge.....	21	Réglage manuel de la netteté - MF.....	37
Insertion et retrait des cartes mémoire	21	Réglage automatique de la netteté.....	37
Remplacement du verre de mise au point	23	AF _S - priorité à la netteté	37
Objectifs de Leica S	24	AF _C - priorité au déclenchement	37
Fixation et retrait de l'objectif.....	24	Mesure de l'exposition	38
Réglage de l'oculaire	25	Méthodes de mesure de l'exposition.....	38
Mise sous/hors tension de l'appareil photo	25	Mesure spot	38
		Mesure centrale pondérée.....	38
		Mesure à champs multiples	38
Commande des menus	26	Mémorisation de la valeur de mesure.....	38
Navigation dans le menu/Réglage des fonctions	26	Mémorisation avec le bouton de navigation	39
Accès rapide aux fonctions de menu.....	29	Corrections de l'exposition	39
		Séries d'expositions	40
Préréglages		Dépassement de la limite supérieure ou inférieure	
Réglages de base de l'appareil		de la plage de mesure	41
Langue du menu	30	Mode d'exposition	
Date et heure	30	Réglage de la vitesse d'obturation et du diaphragme/	
Arrêt automatique	30	Sélection du mode d'exposition.....	42
Tonalités	31	Molette de réglage de la vitesse d'obturation	42
Ecran et écran du volet de protection	31	Molette de réglage	42
		Modes d'exposition	42
		Automatisme programmé.....	44
		Changement de programme.....	44
		Automatisme avec priorité au diaphragme.....	44
		Automatisme avec priorité au temps de pose	45
		Réglage manuel du diaphragme et du temps de pose	45
		Réglage B	46

Photographie avec le retardateur.....	46	Mode Reproduction		Divers	
Pré-déclenchement du miroir.....	47	Sélection des modes de fonctionnement	Prise de vues et Reproduction.....	Accessoires du système.....	65
Touche de fermeture du diaphragme et profondeur de champ.....	47		Reproduction illimitée dans le temps.....	Objectifs interchangeables.....	65
Autres fonctions			Reproduction automatique de la dernière prise de vue.....	Adaptateur S.....	65
Horizon.....	48		Reproduction normale.....	Verres de mise au point interchangeables.....	65
Profils utilisateur / application.....	48		Reproduction avec histogramme.....	Leica SF 58.....	65
Réinitialisation de tous les réglages individuels.....	49		Histogramme.....	Poignée multifonctions S.....	65
Gestion des répertoires.....	49		Reproduction avec affichage Clipping.....	Dragonne S.....	65
Formatage de la / des cartes mémoire.....	50		Reproduction INFO.....	Chargeur professionnel S.....	65
Enregistrement du lieu de prise de vues par GPS.....	51		Visualisation des autres prises de vues/	Adaptateur secteur S.....	65
Mode Flash			Navigation dans la mémoire.....	Câble de déclenchement à distance S.....	65
Remarques générales sur la commande et la mesure			Agrandissement du cadrage.....	Câble de connexion.....	65
de l'exposition au flash.....	52		Agrandissement progressif.....	Pièces de rechange.....	65
Flashes compatibles.....	52		Agrandissement maximal en une opération.....		
Vitesse de synchronisation du flash.....	52		Déplacement du cadrage.....	Conseils de sécurité et de maintenance.....	66
Sélection de la vitesse/plage de synchronisation.....	53		Observation simultanée de plusieurs miniatures.....	Avertissements généraux.....	66
Sélection du moment de synchronisation.....	53		Sélection de l'une des miniatures.....	Ecran et écran du volet de protection.....	66
Pose du flash.....	53		Sélection d'une autre carte mémoire.....	Capteur.....	66
Réglages du flash automatique commandé par l'appareil.....	53		Protection de prises de vues/Désactivation de la	Condensation.....	66
Mode Flash TTL.....	54		protection contre l'effacement.....	Conseils de maintenance.....	67
Mode Flash linéaire (HSS).....	54		Effacement de prises de vues.....	Pour l'appareil photo.....	67
Mode Flash stroboscopique avec flashes compatibles.....	54		Autres fonctions	Pour les objectifs.....	67
Indications de contrôle de l'exposition au flash dans le viseur			Transfert des données sur un ordinateur.....	Pour l'accumulateur.....	67
avec flashes compatibles.....	54		Par connexion USB.....	Pour le chargeur.....	67
Photographie au flash avec l'automatisme de calcul de flash.....	54		Raccordement et transfert des données	Pour les cartes mémoire.....	67
Photographie au flash en mode manuel avec une			selon le protocole PTP.....	Nettoyage du capteur.....	68
puissance de flash constante.....	55		Raccordement et transfert des données avec l'appareil	Rangement.....	69
Photographie au flash via le contact X.....	55		photo comme lecteur externe.....		
Utilisation de la prise flash/ la prise LEMO® inférieure.....	55		Raccordement et transfert des données avec des	Index.....	70
			lecteurs de cartes.....	Caractéristiques techniques.....	72
			Structure des données sur la carte mémoire.....	Leica Akademie.....	74
			Adobe® Photoshop® Lightroom®.....	Leica sur Internet.....	74
			Leica Image Shuttle.....	Service d'information Leica.....	74
			Installation de mises à jour du microprogramme.....	Service après-vente Leica.....	74
			Diaporama HDMI.....		

AVERTISSEMENTS

- Les composants électroniques modernes sont sensibles aux décharges électrostatiques. Etant donné qu'une personne marchant sur une moquette synthétique peut aisément se charger de plusieurs dizaines de milliers de volts, il est possible qu'une décharge électrostatique survienne lors de la prise en main de l'appareil Leica S, en particulier si celui-ci repose sur un support conducteur. Si seul le boîtier de l'appareil photo est concerné, cette décharge ne présentera absolument aucun risque d'endommagement pour les composants électroniques. Pour des raisons de sécurité, évitez de toucher les contacts débouchant à l'extérieur, notamment ceux situés sous l'appareil, malgré la présence de commutateurs de sécurité supplémentaires intégrés.
- Veillez à ne pas utiliser de chiffon optique à microfibres (synthétique) lors du nettoyage des contacts, mais un chiffon en coton ou en toile ! Vous éliminerez avec certitude toute charge électrostatique en touchant un tuyau de chauffage ou une conduite d'eau (matériau conducteur relié à la terre) avant de prendre en main votre appareil photo. Pour éviter la salissure et l'oxydation des contacts, rangez votre Leica S au sec, avec l'objectif ou le couvercle de la baïonnette fixé!
- Utilisez exclusivement l'accessoire recommandé afin d'éviter tout endommagement, tout court-circuit ou toute décharge électrique.
- Le Leica S est protégé contre les projections d'eau et la poussière. Il ne doit toutefois pas être exposé à la pluie pendant une période prolongée.
- N'essayez pas de retirer des pièces du boîtier (caches); les réparations adéquates ne peuvent être effectuées que dans les centres d'entretien autorisés.

La certification CE de nos produits atteste du respect des exigences fondamentales imposées par les directives UE en vigueur.

MENTIONS LÉGALES

- Veuillez respecter scrupuleusement la loi sur les droits d'auteur. L'utilisation et la publication de supports enregistrés comme des bandes magnétiques, des CD ou d'autres documents envoyés ou publiés peut violer la loi sur les droits d'auteur.
- Cela s'applique également à l'ensemble des logiciels fournis.
- Les logos SD, HDMI, CF et USB sont des marques de fabrique.
- Les autres noms de produits et de sociétés auxquels il est fait référence dans ce manuel sont également des marques de fabrique et/ou des marques déposées des sociétés respectives.



ELIMINATION DES APPAREILS ÉLECTRIQUES ET ÉLECTRONIQUES

(applicable à l'UE ainsi qu'aux autres pays européens avec des systèmes de collecte distincts)

Cet appareil contient des composants électriques et/ou électroniques et ne peut donc pas être jeté dans les ordures ménagères ordinaires! Il doit être déposé à un point de collecte municipal adapté afin d'être recyclé. Ce dépôt est gratuit.

Si l'appareil contient des piles ou des accumulateurs remplaçables, ils doivent être préalablement retirés et, le cas échéant, éliminés séparément conformément aux règlements en vigueur. D'autres informations à ce sujet sont disponibles auprès de l'administration municipale, de la société de traitement des déchets ou du magasin dans lequel vous avez acheté cet appareil.

LIVRAISON

Avant de mettre votre Leica S sous tension, veuillez contrôler que vous disposez de tous les accessoires nécessaires.

- A. Accumulateur
- B. Chargeur rapide S
- C. Fiche secteur de recharge
- D. Câble de connexion USB avec fiche LEMO®
- E. Courroie de port
- F. Couvercle de baïonnette
- G. Couvercle d'obturation de l'oculaire
- H. Câble de synchronisation avec fiche LEMO®

DESCRIPTION DES PIÈCES

Vue frontale

- 1.1 Déclencheur
- 1.2 Témoin du retardateur/Capteur de balance des blancs
- 1.3 Antenne GPS
- 1.4 Touche de fonction/fermeture du diaphragme
- 1.5 Baïonnette avec
 - a. Réglette de contacts
 - b. Point d'index pour l'installation de l'objectif
 - c. Bouton de déverrouillage

Vue du dessus

- 1.6 Attache de la courroie de port
- 1.7 Fenêtre pour l'échelle de profondeur de champ
- 1.8 Bague de mise au point
- 1.9 Baïonnette pour le parasoleil
- 1.10 Bouton index rouge pour le changement d'objectif
- 1.11 Molette de réglage de la vitesse d'obturation avec crans supplémentaires pour
 - **AUTO** (commande automatique de la vitesse d'obturation avec **A** et **P**)
 - **B** (temps de pose prolongé)
 - **⚡** (vitesse de synchronisation du flash)
- 1.12 Ecran du volet de protection
- 1.13 Bague de réglage dioptrique avec
 - a. Echelle
 - b. Oeillère
- 1.14 Raccord pour flashes avec
 - a. Contact central
 - b. Contacts de commande
 - c. Trou pour la goupille de sécurité

Vue arrière

- 1.15 Interrupteur principal avec crans
 - a. **OFF** Appareil photo hors tension
 - b. **FPS** Appareil photo sous tension, obturateur à rideaux activé
 - c. **CS** Appareil photo sous tension, obturateur central activé
- 1.16 Visueur
- 1.17 Bouton de navigation
- 1.18 Molette de réglage
- 1.19 Volet de protection (fermé)
- 1.20 Témoin de prise de vue/
d'enregistrement de données sur la carte
- 1.21 Touche de fonction/commande de menu
- 1.22 Touche de fonction/commande de menu
- 1.23 Ecran
- 1.24 Touche de fonction/commande de menu
- 1.25 Touche de fonction/commande de menu
- 1.26 Volet de protection (fermé)
- 1.27 Volet de protection (fermé)
- 1.28 Capteur de luminosité

Vue de droite (sans volet de protection)

- 1.29 Logement pour cartes CF avec
 - a. Coulisseau d'expulsion
- 1.30 Logement pour cartes SD

Vue de gauche (sans volet de protection)

- 1.31 Prise de synchronisation de flash
- 1.32 Prise HDMI
- 1.33 Prise USB LEMO®
- 1.34 Prise de synchronisation de flash/
de commande à distance LEMO®

Vue du dessous

- 1.35 Trou de logement pour le goujon de la poignée multifonctions
- 1.36 Couvercle
- 1.37 Platine avec
 - a. Filetage $1/4$ "
 - b. Filetage $3/8$ "
 - c.-d. Trous de logement pour la sécurité anti-torsion
- 1.38 Levier de déverrouillage de l'accumulateur
- 1.39 Accumulateur
- 1.40 Logement d'accumulateur (accumulateur retiré) avec
 - a. Contacts
 - b. Réglette de guidage
- 1.41 Réglette de contacts pour poignée multifonctions (cache retiré)

Accumulateur

- 1.42 Contacts
- 1.43 Rainure de guidage
- 1.44 Prise pour chargeur

Chargeur

- 1.45 Câble de connexion d'accumulateur fixé à l'appareil avec
 - a. connecteur 3 broches
- 1.46 Témoin orange (**80%**) pour l'affichage de la charge
- 1.47 Témoin vert (**CHARGE**) pour l'affichage du processus de charge
- 1.48 Prise à deux broches pour le câble de charge pour allume-cigare
- 1.49 Fiche secteur interchangeable (Euro/GB/AUS) avec
 - a. Touche de déverrouillage
 - b. Fiche secteur USA (prise différente retirée)
- 1.50 Câble de charge pour allume-cigare avec
 - a. Fiche à deux broches pour chargeur
 - b. Fiche pour l'allume-cigare

AFFICHAGES

2. Dans le viseur

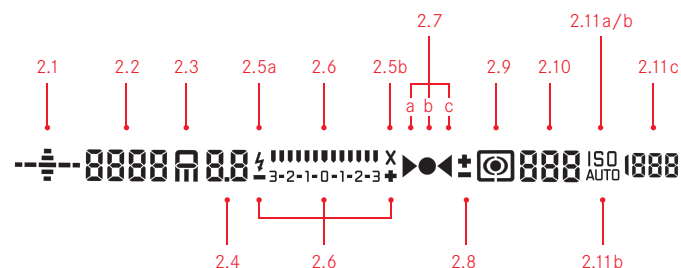

- 2.1 Horizon
(inclinaison sur l'axe longitudinal/transversal; l'affichage peut notamment être incliné dans le sens des aiguilles d'une montre; les autres directions sont affichées de manière analogique)
- max. $\pm 0,5^\circ$
 - 0,5-2,5 $^\circ$
 - 2,5-5 $^\circ$
 - 5-10 $^\circ$
 - $\geq 10^\circ$ clignotant
- 2.2 Vitesse d'obturation/Temps de pose
- Valeur réglée manuellement avec **m** et **T**, valeur réglée automatiquement avec **R** et **P**; affichage par demi-paliers ou
 - H** (high) ou **L** (low) indiquant une sur- ou une sous-exposition avec les modes d'exposition automatiques **R**, **P**, **T** et avec le flash, ou **L** en cas de valeur inférieure à la plage de mesure.
 - b** ou **b B** pour des temps de pose prolongés.
 - CR-d** Avertissement en cas de carte mémoire pleine
- 2.3 Mode d'exposition
- P** = Automatisation programmé
 - R** = Automatisation avec priorité au diaphragme
 - T** = Automatisation avec priorité au temps de pose
 - m** = Réglage manuel de la vitesse d'obturation et du diaphragme
- 2.4 Valeur du diaphragme réglée manuellement avec **m** et **R**, réglée automatiquement avec **T** et **P**; affichage par demi-paliers
- 2.5 Affichages de flashes
- Allumé = Flash disponible
Clignotant = Le flash est en charge, flash non disponible.
 - x** Allumé = vitesse d'obturation \geq vitesse de synchronisation
- 2.6 Balance de l'exposition
(repères: $1/2$ EV, le dernier repère / chiffre clignote lorsque $\leq -3EV / \geq +3EV$) pour l'affichage de
- la balance d'exposition manuelle,
 - l'écart entre la valeur actuelle et le réglage de l'exposition mémorisé (avec mémorisation de la valeur de mesure dans les modes d'exposition automatiques **R**, **P**, **T**)
 - la correction de l'exposition

- 2.7 Affichages de mise au point
- n'apparaît qu'en mode manuel et en cas de surrégulation manuelle de l'AF: s'allume de manière permanente en cas de réglage trop large
 - en mode manuel: s'allume de manière permanente en cas de réglage correct
- avec AFs: s'allume de manière permanente en cas de réglage correct, clignote lorsqu'un réglage correct est impossible
- avec AFc: s'allume de manière permanente en cas de réglage correct, s'éteint lorsque le processus de mise au point est réactivé
 - n'apparaît qu'en mode manuel et en cas de surrégulation manuelle de l'AF: s'allume de manière permanente en cas de réglage trop court
- 2.8 Indication de correction d'exposition / correction d'exposition au flash
- 2.9 Symbole de la méthode de mesure
- Mesure à champs multiples
 - Mesure centrale pondérée
 - Mesure spot
- 2.10 Compteur
- 999 = Nombre de prises de vues restantes
 - USb = Enregistrement externe
 - 0 (clignotant 2Hz) = carte mémoire pleine
 - (clignotant 2Hz) = aucune carte mémoire utilisée
 - L = nombre maximal de prises de vues en série
 - Errr = message d'erreur
- 2.11 Affichages de la sensibilité
- ISO en cas de réglage manuel
 - ISO en cas de réglage automatique
 - 1600 réglage provisoire de la sensibilité

Remarque:

Le viseur LCD est en principe allumé lorsque l'appareil est mis sous tension (voir "Mise sous tension de l'appareil", p. 25). Pour des raisons de lisibilité, l'intensité de cet éclairage s'adapte automatiquement à la luminosité extérieure.

AFFICHAGES

3. Sur l'écran du volet de protection

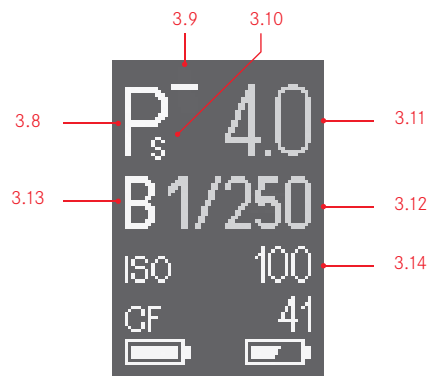
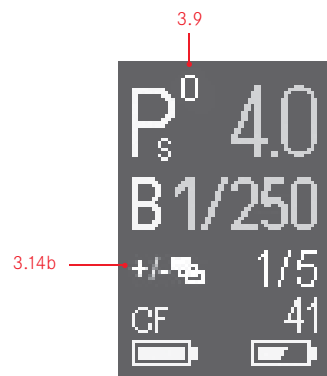
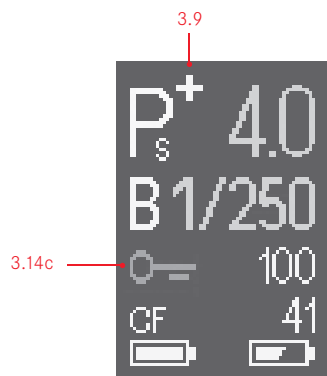
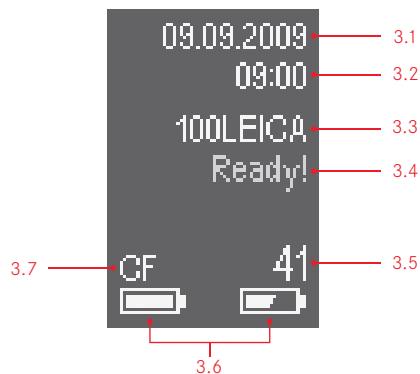

Affichage initial

(apparaît pendant 4 secondes après la mise sous tension de l'appareil photo, peut basculer vers l'écran par défaut à tout moment par actionnement du déclencheur)

- 3.1 Date
- 3.2 Heure
- 3.3 Nom de répertoire
- 3.4 Préparation à la prise de vues
- 3.5 Nombre de prises de vues restantes (approx.) ou avertissement (voir 3.7)
- 3.6 Capacité de l'accumulateur (à droite pour l'accumulateur de l'appareil photo, le cas échéant, à gauche pour l'accumulateur de la poignée)
- 3.7 Carte mémoire utilisée et messages d'avertissement (rouge):
 - No card = Aucune carte mémoire utilisée
 - Full = Carte mémoire sélectionnée pleine
 - Error = Erreur de la carte

Affichage par défaut

(affichage blanc: réglé manuellement, affichage jaune: réglé avec la molette de réglage, affichage vert: réglé automatiquement, affichage bleu: réglé à l'aide du câble du PC)

- 3.8 Mode d'exposition
- 3.9 a. +/- Réglage de la correction de l'exposition
 - b. +/- - Déroulement d'une série d'expositions automatiques: prise de vue surexposée / correctement exposée / sous-exposée
- 3.10 Changement de programme sélectionné
- 3.11 Diaphragme
- 3.12 Vitesse d'obturation
- 3.13 Temps de pose prolongé
- 3.14 a. Sensibilité
 - si la fonction correspondante est activée:
 - b. Série d'expositions réglée (à gauche l'icône de fonction s'affiche avec c. lorsque c. est activé, à droite, numéro/nombre de prises de vues)
 - c. Verrouillage des touches réglé (apparaît avec l'icône de fonction b., lorsque b. est activé)

AFFICHAGES

4. A l'écran

4.1 Affichage des données de prises de vues



4.1.1-4 Fonction des touches (1.21 / .22 / .24 / .25)

4.1.5 Zone de couleurs

4.1.6 Résolution/compression JPEG

4.1.7 Compression DNG

4.1.8 Balance des blancs

4.1.9 focale

4.1.10 Echelle de balance/correction de l'exposition

4.1.11 Icône des vitesses d'obturation utilisables avec les fonctions de flash normales

4.1.12 Icône de

a. Prises de vues uniques

b. Prises de vues en série

c. Fonctionnement du retardateur

4.1.13 Méthode de mesure de l'exposition

4.1.14 Moment de synchronisation du flash

4.1.15 Série d'expositions

4.1.16 Pré-déclenchement du miroir

4.1.17 Réception GPS

a. dernière définition de la position pour 1 min maximum

b. dernière définition de la position pour 24h maximum

c. dernière définition de la position pour 24h minimum, ou aucune donnée de position existante

4.1.18 Verrouillage des touches activé

4.1.19 Capacité de l'accumulateur (à droite pour l'accumulateur de l'appareil photo, le cas échéant, à gauche pour l'accumulateur de la poignée)

4.1.20 Carte mémoire utilisée

4.1.21 Nombre de prises de vues

4.1.22 Mode de réglage de la netteté

4.1.23 Vitesse d'obturation

4.1.24 Diaphragme

4.1.25 Mode d'exposition

4.1.26 Sensibilité

4.1.27 Valeur de correction de l'exposition

4.2 Reproduction normale

(photo(s) sur l'ensemble de la surface de l'écran)

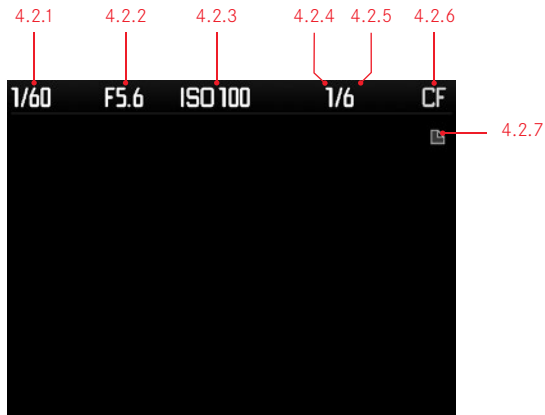

- 4.2.1 Vitesse d'obturation
- 4.2.2 Diaphragme
- 4.2.3 Sensibilité
- 4.2.4 Numéro de la/des prises de vues affichées
- 4.2.5 Nombre total de prises de vues sur la carte mémoire sélectionnée
- 4.2.6 Carte mémoire sélectionnée
- 4.2.7 Icône pour
 - a. Fonction de défilement
 - b. Fonction d'agrandissement(toujours uniquement une icône; rien n'apparaît lorsque 4.2.10 est affiché)
- 4.2.8 Taille et situation du cadrage (apparaît au lieu de 4.2.1-4.2.6, mais pas lorsque 4.2.10 est affiché)
- 4.2.9 Icône en cas de prises de vues protégées contre l'effacement (n'apparaît qu'avec 4.2.10 ou dans le cadre du processus d'effacement ou de protection)
- 4.2.10/.11/.12 Fonction des touches (1.22/.24/.25) (n'apparaît qu'après avoir appuyé sur l'une des touches 1.21/.22/.24/.25, s'éteint après 5s)

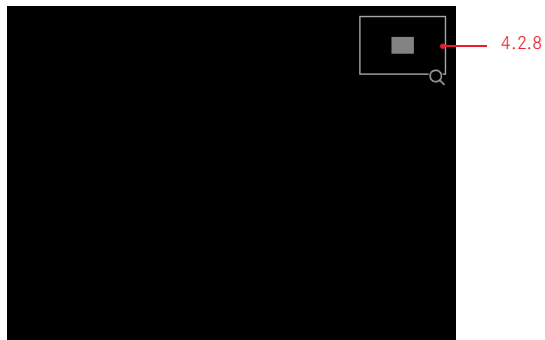

4.3 Reproduction avec histogramme

(comme 4.2, en plus)

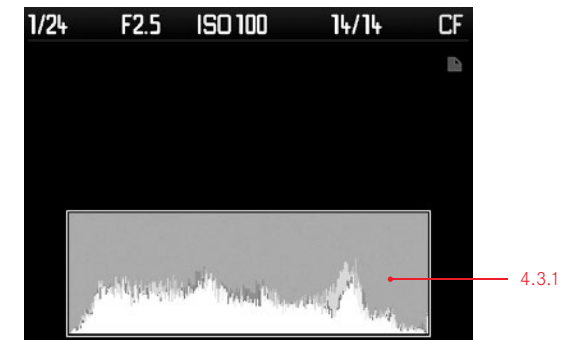
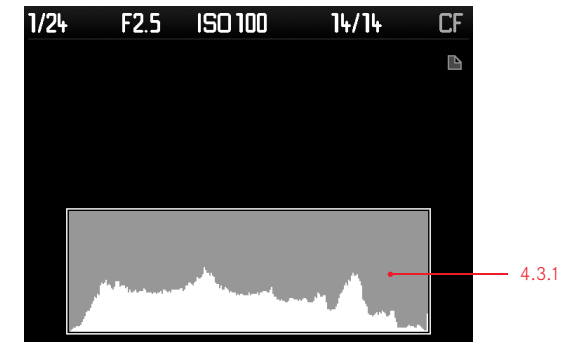

4.3.1 Histogramme (standard ou RVB, sélectionnable dans le menu)

AFFICHAGES

4. A l'écran (suite)

4.4 Reproduction avec affichage Clipping

(comme 4.2, les zones de l'image sans dessin clignotent en rouge et/ou en bleu, en plus)



4.4.1 Icône Clipping

4.5 Reproduction avec informations supplémentaires

(image réduite, en plus de 4.2)

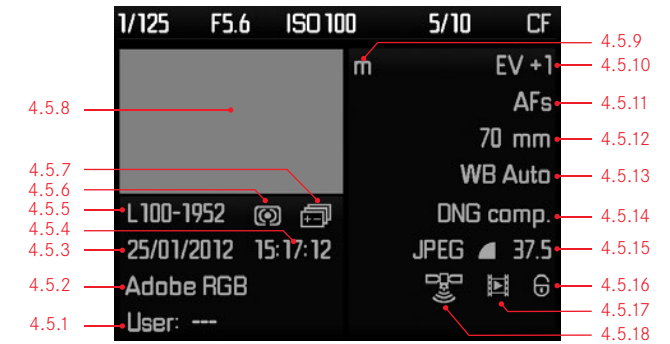

- 4.5.1 Numéro/nom de profil d'utilisateur
- 4.5.2 Zone de couleurs
- 4.5.3 Date
- 4.5.4 Heure
- 4.5.5 Nom du répertoire/Nom de fichier
- 4.5.6 Méthode de mesure de l'exposition
- 4.5.7 Icône de la série d'expositions
- 4.5.8 Image
- 4.5.9 Mode d'exposition
- 4.5.10 Correction de l'exposition
- 4.5.11 Mode de mise au point
- 4.5.12 Focale
- 4.5.13 Balance des blancs
- 4.5.14 Compression DNG
- 4.5.15 Résolution/compression JPEG
- 4.5.16 Icône pour les prises de vues protégées contre l'effacement (n'apparaît que sur les prises de vues sélectionnées)
- 4.5.17 Icône du diaporama HDMI (n'apparaît que sur les prises de vues sélectionnées)
- 4.5.18 GPS

4.6 Sélection d'images HDMI / protection / suppression

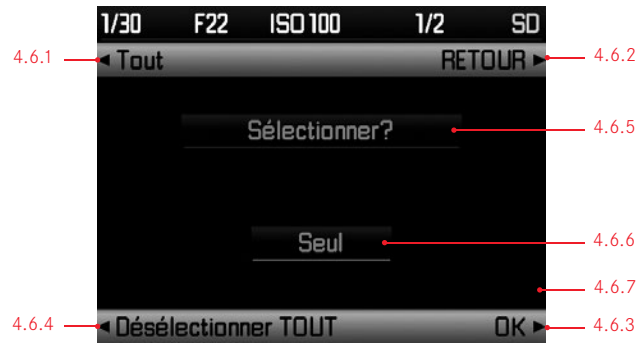

4.6.1-4 Fonction des touches 1.21 / .22 / .24 / .25

4.6.5 Indication de la fonction sélectionnée

4.6.6 Indication de l'image / des images à sélectionner

4.6.7 Icône pour l'image sélectionnée / protégée

4.7 Commande de menu



4.7.1-4 Fonction des touches 1.21 / .22 / .24 / .25
(option de menu sélectionnée affichée en blanc)

4.7.5 Barre de défilement pour l'indication de l'option de menu
affichée (cadre blanc) et de la page de menu affichée (zone
blanche)

4.7.6 Fonctions de menu (la fonction de menu activée est affichée
en blanc et soulignée en rouge avec 4.7.7)

4.7.7 Réglages en cours des fonctions de menu (le réglage en cours
de l'option de menu activée est affiché en blanc et souligné en
rouge avec 4.7.6)

OPTIONS DES MENUS

Zone APPAREIL



5.1	Mode Déclenchement	Prises de vues uniques ou en série, retardateur	voir p. 36/46
5.2	Mode de mise au point	AFs / AFc / MF	afficher directement en appuyant longuement (≥ 1 s) sur la touche 1.22, voir p. 29 voir p. 37
5.3	Mode d'Exposition	Méthodes de mesure	afficher directement en appuyant longuement (≥ 1 s) sur la touche 1.25, voir p. 29 voir p. 38
5.4	Correction d'Exposition		afficher directement en appuyant longuement (≥ 1 s) sur la touche 1.23, voir p. 29 voir p. 39
5.5	Bracketing d'Exposition	Série d'expositions automatique	voir p. 40
5.6	Synchro lente auto	Limitation de la vitesse d'obturation utilisée	voir p. 34
5.7	Synchronisation Flash	Début ou fin de l'exposition	voir p. 53
5.8	Pré-déclenchement miroir		voir p. 47



Zone PRISE DE VUE



5.9	ISO	Afficher directement la sensibilité	en appuyant longuement (≥ 1 s) sur la touche 1.26, voir p. 29 voir p. 34
5.10	Format de fichier	Format de fichier / taux de compression	voir p. 32
5.11	DNG - compression		voir p. 32
5.12	JPEG - résolution		voir p. 32
5.13	Balance des Blancs		voir p. 33
5.14	Gestion des Couleurs	Zone de couleurs de travail (uniquement avec les formats JPEG)	voir p. 35
5.15	Contraste	Contraste de l'image (uniquement avec les formats JPEG)	voir p. 35
5.16	Netteté	Netteté de l'image (uniquement avec les formats JPEG)	voir p. 35
5.17	Saturation	Saturation de l'image (uniquement avec les formats JPEG)	voir p. 35



Zone SETUP



5.18	Stockage des données	Sélection de la répartition des données sur les cartes mémoire ou sur un support externe	voir p. 35
5.19	Numérotation image		voir p. 49
5.20	Formatage	Formatage des cartes mémoire	voir p. 50
5.21	Mode USB	Détection de l'appareil comme lecteur externe ou selon le protocole PTP	voir p. 62
5.22	HDMI	Réglages pour le diaporama	voir p. 64
5.23	Nettoyage Capteur	Obturbateur ouvert pour le nettoyage du capteur	voir p. 70



5.24	Visualisation auto.	Reproduction automatique de la dernière prise de vue	voir p. 56
5.25	Histogramme	Graphique de représentation de la répartition de la luminosité	voir p. 57
5.26	Ecrêtage de la programmation		voir p. 57
5.27	Ecran /Affichage	Réglages d'affichage à l'écran et à l'écran du volet de protection	voir p. 31
5.28	Arrêt auto		voir p. 30
5.29	Signaux sonores	Avertissement / confirmation AF	voir p. 31
5.30	Horizon	Affichage de l'inclinaison	voir p. 48



5.31	Fonctions Maintenance	Attribution de fonctions aux touches 1.4, 1.22, 1.23, 1.25, et 1.26	voir p. 29
5.32	AE- / AF-verrouillé	Attribution des fonctions de mémorisation au déclencheur et/ou au bouton de navigation	voir p. 38 / 39
5.33	Clavier verrouillé	Activation / désactivation de la molette de réglage et de la molette de réglage de la vitesse d'obturation	voir p. 43
5.34	Enfoncer la molette	Modification du temps de réaction de la molette pour le réglage de l'exposition	voir p. 43



5.35	Profil Utilisateur	Profil spécifique à l'utilisateur	voir p. 48
5.36	Remise à zéro	Réinitialisation de tous les paramètres (sur les réglages d'usine)	voir p. 49
5.37	GPS	Indication des coordonnées géographiques	voir p. 51
5.38	Date		voir p. 30
5.39	Heure		voir p. 30
5.40	Langage	Langue	voir p. 30
5.41	Firmware	Affichage de la version du microprogramme de l'appareil et de l'objectif installé	voir p. 64

Remarque:

Les fonctions de menu grisées sont disponibles pour les touches personnalisées (voir p. 29).

PRÉPARATIONS

FIXATION DE LA COURROIE DE PORT

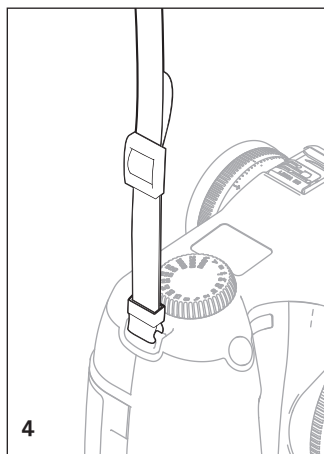
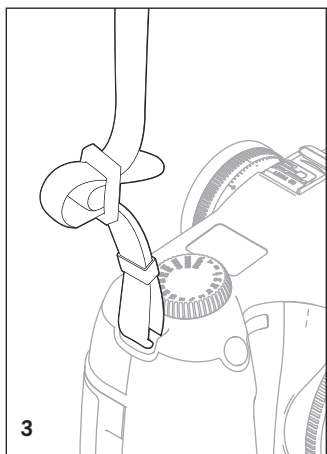
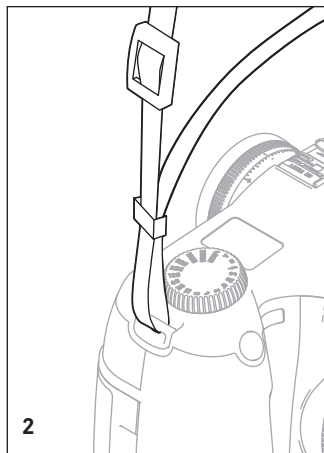
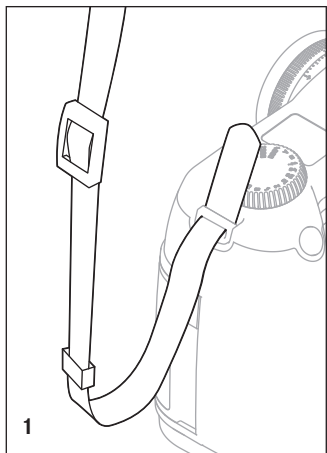

CHARGE DE L'ACCUMULATEUR

Un accumulateur au lithium ion (A) fournit l'énergie nécessaire au Leica S.

Attention:

- N'utilisez que le type d'accumulateur mentionné et décrit dans ce mode d'emploi ou par Leica Camera AG dans l'appareil.
- Ces accumulateurs ne doivent être chargés qu'avec les appareils spécialement prévus à cet effet et de la manière décrite ci-dessous.
- Une utilisation inadéquate de ces accumulateurs et l'emploi de types d'accumulateurs non prévus peuvent parfois entraîner une explosion.
- Ces accumulateurs ne peuvent pas être exposés à la lumière du soleil, à la chaleur, à l'humidité ou à l'eau pendant une période prolongée. Ils ne peuvent pas non plus être placés dans un four à micro-ondes ou un récipient à haute pression, en raison d'un risque d'incendie ou d'explosion!
- Les accumulateurs humides ne peuvent en aucun cas être chargés ou insérés dans l'appareil photo!
- Veillez à ce que les contacts de l'accumulateur restent toujours propres et accessibles. Bien que les accumulateurs au lithium ion soient protégés contre les courts-circuits, vous devez protéger les contacts contre les objets métalliques tels que les trombones ou bijoux. Un accumulateur présentant un court-circuit peut devenir très chaud et provoquer des brûlures graves.
- Si un accumulateur est tombé, vérifiez immédiatement si le boîtier et les contacts ne présentent pas de dommages. L'utilisation d'un accumulateur abîmé peut endommager l'appareil photo.
- En cas d'apparition d'odeurs, de décolorations, de déformations, de surchauffe ou d'écoulement de liquide, l'accumulateur doit immédiatement être retiré de l'appareil photo ou du chargeur et remplacé. N'utilisez plus cet accumulateur, sans quoi il surchauffera et risquera de provoquer un incendie et/ou une explosion!
- Si du liquide s'écoule ou si vous sentez une odeur de brûlé, tenez l'accumulateur éloigné des sources de chaleur. Le liquide écoulé peut s'enflammer!

- Grâce à la soupape de sûreté de l'accumulateur, les risques de surpressions (dus notamment à une manipulation incorrecte) sont éliminés.
- Seul le chargeur mentionné et décrit dans ce mode d'emploi ou les autres chargeurs mentionnés et décrits par Leica Camera AG peuvent être utilisés. L'utilisation d'autres chargeurs non autorisés par Leica Camera AG peut entraîner l'endommagement de l'accumulateur, voire, dans des cas extrêmes, des blessures graves ou mortelles.
- Le chargeur fourni ne peut être utilisé que pour charger cet accumulateur. N'essayez pas de l'employer à d'autres fins.
- Veillez à ce que la prise secteur utilisée soit librement accessible.
- Le câble de charge pour allume-cigare livré ne peut en aucun cas être connecté tant que le chargeur est branché sur secteur.
- L'accumulateur et le chargeur ne peuvent pas être ouverts. Les réparations sont réservées aux ateliers agréés.
- Assurez-vous que les accumulateurs sont conservés hors de portée des enfants. Ils risquent en effet de les avaler et de s'étouffer.

Premiers secours:

- Si le liquide de l'accumulateur entre en contact avec les yeux, il entraîne un risque de cécité!
Rincez immédiatement les yeux avec de l'eau claire. Ne frottez pas les yeux!
Appelez immédiatement un médecin / urgentiste.
- Le liquide qui s'écoule sur la peau ou les vêtements peut être toxique.
Lavez les endroits touchés à l'eau claire. Consultez un médecin.

Remarques:

- L'accumulateur doit présenter une température comprise entre 0 et 35°C pour pouvoir être chargé (sans quoi le chargeur ne se met pas sous tension).
- Les accumulateurs au lithium ion peuvent toujours être chargés, quel que soit leur état de charge initial. Si un accumulateur n'est que partiellement déchargé lors du démarrage de la mise en charge, il sera d'autant plus rapidement chargé.
- Un accumulateur neuf n'atteint sa pleine capacité qu'après avoir été entièrement chargé et déchargé 2 ou 3 fois par l'utilisation de l'appareil photo. Ce processus de déchargement doit être répété après environ 25 cycles.
- L'accumulateur et le chargeur chauffent lors de la charge. Ce phénomène est normal. Il ne s'agit pas d'un dysfonctionnement.
- Si les deux témoins (1.46/1.47) clignotent rapidement (>2Hz) après le début de la mise en charge, cela indique une erreur de charge (p. ex. un dépassement du temps de charge, de la tension ou de la température maximum ou un court-circuit). Dans ce cas, débranchez le chargeur du secteur et retirez l'accumulateur. Assurez-vous que les conditions de température indiquées ci-dessus sont respectées et recommencez la procédure de charge. Si le problème persiste, adressez-vous à votre revendeur, à votre représentant Leica national ou à Leica Camera AG.
- Les accumulateurs lithium ion ne doivent être entreposés que partiellement chargés, c'est-à-dire ni entièrement chargés ni entièrement déchargés (voir p. 20). Si vous n'utilisez pas l'appareil pendant très longtemps, nous vous conseillons de charger l'accumulateur deux fois par an pendant environ 15 minutes afin d'éviter qu'il se décharge complètement.
- Les accumulateurs au lithium ion rechargeables produisent de l'électricité par le biais de réactions chimiques internes. Ces réactions sont également influencées par la température extérieure et l'humidité ambiante. Pour optimiser la tenue et la durée de vie de l'accumulateur, évitez de l'exposer à des températures extrêmes pendant une période prolongée (p. ex. dans un véhicule en stationnement l'été ou l'hiver).
- Même dans des conditions d'utilisation optimales, la durée de vie de chaque accumulateur est limitée! Après plusieurs centaines de cycles de chargement, l'autonomie est nettement réduite.

- Déposez les accumulateurs défectueux à un point de collecte afin qu'ils soient recyclés correctement et conformément aux directives concernées (voir p. 6/67).
- L'accumulateur interchangeable dispose d'une mémoire tampon intégrée supplémentaire qui garantit l'enregistrement de l'heure et de la date pendant 3 mois maximum. Si la capacité de cette mémoire est épuisée, elle doit être rechargée en insérant un accumulateur chargé. La capacité totale de la mémoire tampon, avec l'accumulateur de rechange installé, est de nouveau atteinte après environ 60 heures. Pour ce faire, l'appareil ne doit pas rester sous tension. Si c'est le cas, vous devrez en effet régler à nouveau l'heure et la date.
- Retirez l'accumulateur lorsque vous n'utilisez pas l'appareil photo pendant une période prolongée. Pour cela, mettez tout d'abord l'appareil photo hors tension avec l'interrupteur principal (voir p. 25). Dans le cas contraire, l'accumulateur pourrait être complètement à plat au bout de plusieurs semaines. En effet, la tension pourrait très fortement baisser parce que l'appareil photo consomme une faible quantité de courant au repos (pour la sauvegarde de ses réglages), et ce même lorsqu'il est mis hors tension.

Préparation du chargeur

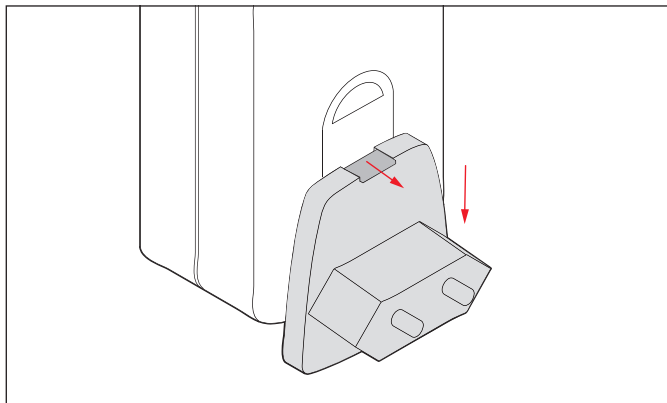

Pour l'utilisation hors des Etats-Unis

1. Branchez la fiche adaptée au secteur dans le chargeur (B). Pour ce faire, vous devez simultanément
 - a. pousser la touche de déverrouillage (1.49a) vers le haut et
 - b. tirer la prise (1.49) vers le haut pour la sortir de sa position d'enclenchement.
2. Vous pouvez ensuite tirer entièrement la fiche vers le haut.
3. La variante de fiche adaptée est poussée vers le haut dans le chargeur, jusqu'à ce qu'elle s'enclenche.

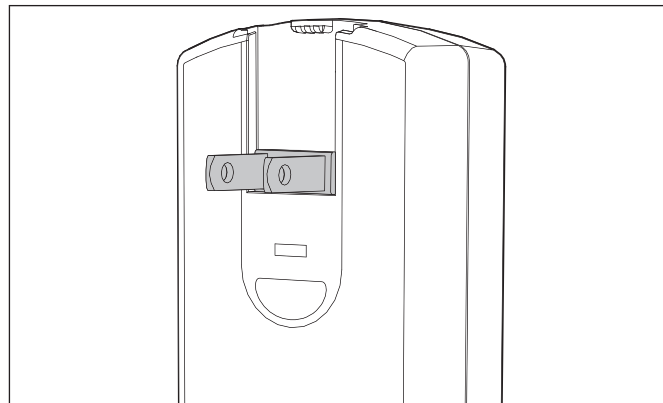

Pour l'utilisation aux Etats-Unis

1. Retirez la fiche secteur installée en usine (C) du chargeur (B). Pour ce faire, vous devez simultanément
 - a. pousser la touche de déverrouillage (1.49a) vers le haut et
 - b. tirer la prise (1.49) vers le haut pour la sortir de sa position d'enclenchement.
2. Les deux broches de la fiche USA en position de repos (1.49b) peuvent ensuite être dépliées.

Remarques:

Le chargeur sélectionne automatiquement la tension secteur correcte. En association avec le câble de charge pour allume-cigare fourni, le chargeur peut fonctionner dans tous les véhicules avec un réseau de bord à 12 et 24V. Dans ce cas également, il sélectionne automatiquement la tension.

RACCORDEMENT DU CHARGEUR

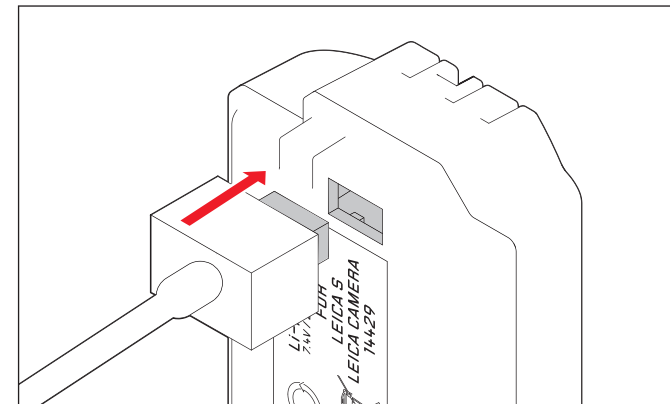

1. Branchez le chargeur (B), c'est-à-dire la fiche du câble (1.45a), dans la prise de l'accumulateur (1.44) et la fiche secteur (1.49 / 1.49b) dans une prise murale.

- Le témoin **CHARGE** vert (1.47) commence à clignoter pour confirmer le processus de charge. Dès que l'accumulateur est chargé à au moins $\frac{4}{5}$ e de sa capacité, le témoin orange **80%** (1.46) s'allume également. Lorsque l'accumulateur est entièrement chargé, autrement dit à 100% de sa capacité - c'est-à-dire après environ 3 heures $3\frac{1}{2}$ - le témoin **CHARGE** vert reste allumé en permanence.

Remarques:

- Le témoin **80%** s'allume déjà après environ 2 heures, en fonction de la caractéristique de charge. Autrement dit, s'il n'est pas absolument nécessaire que l'appareil photo soit entièrement chargé, il peut redevenir disponible plus rapidement.
- L'allumage permanent du témoin **CHARGE** vert indique que le chargeur est passé automatiquement au régime de charge de maintenance.

2. Vous devez ensuite débrancher le chargeur du secteur. Il n'y a cependant aucun risque de surcharge.

INSERTION/RETRAIT DE L'ACCUMULATEUR

Insertion

1. Mettez l'interrupteur principal (1.15) en position **OFF**.
2. Faites glisser l'accumulateur (C), en veillant à ce que ses contacts soient orientés vers l'avant et à ce que sa rainure de guidage (1.43) soit orientée vers le centre de l'appareil, jusqu'à la butée située dans le logement de l'accumulateur. L'accumulateur s'enclenche automatiquement dans cette position.

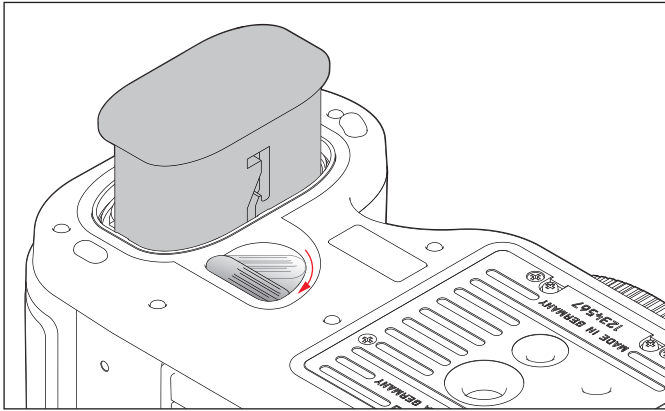

Retrait

1. Mettez l'interrupteur principal (1.15) en position **OFF**.
2. Tournez le levier de déverrouillage (1.38) dans le sens des aiguilles d'une montre, jusqu'à la butée. Un ressort logé dans le compartiment de l'accumulateur éjecte ensuite l'accumulateur d'environ 1 cm.

Remarque:

Le verrouillage est pourvu d'une sécurité, pour que l'accumulateur ne tombe pas accidentellement, même lorsque l'appareil photo est tenu à la verticale.

3. Repoussez l'accumulateur d'1 mm environ, pour le déverrouiller, et
4. Retirez-le de son logement ou laissez-le tomber en tenant l'appareil photo à la verticale.

Affichage de l'état de charge (3.2)

L'état de charge est indiqué sur l'écran du volet de protection (1.12) et, avec l'affichage des données de prises de vues (4.1), sur l'écran (1.23).

= env. 100%, lumière blanche

= env. 90%, lumière blanche

= env. 75%, lumière blanche

= env. 50%, lumière blanche

= env. 25%, lumière blanche

= env. 10%, lumière blanche

= env. 5%, lumière rouge

= env. 3%, lumière rouge clignotante,

l'accumulateur doit être remplacé ou rechargé

INSERTION ET RETRAIT DES CARTES MÉMOIRE

Le Leica S permet d'insérer 2 types de cartes pour enregistrer les données de prises de vues. Chaque appareil est par ailleurs équipé d'un logement pour cartes SD/SDHC/SDXC (Secure Digital) et CF (Compact Flash jusqu'à UDMA 7).

Les cartes SD/SDHC/SDXC sont équipées d'un interrupteur de protection en écriture qui permet de les protéger de tout enregistrement ou effacement involontaire. Cet interrupteur est en fait un onglet placé sur le côté non biseauté de la carte; les données de la carte sont protégées lorsqu'il est en position basse, identifiée par LOCK.

Remarque:

Ne touchez pas les contacts des cartes mémoire.

Insertion

1. Mettez l'interrupteur principal (1.15) en position **OFF**.
2. Ouvrez le volet de protection (1.19) à droite de l'appareil photo en le faisant glisser légèrement vers l'arrière pour le déverrouiller, puis dépliez-le vers la droite.
3. Insérez la/les cartes mémoire souhaitées comme suit:
 - a. Insérez les cartes CF dans le logement en veillant à ce que les contacts soient dirigés vers l'appareil photo et que le côté avant soit orienté vers l'avant de l'appareil (1.29). Insérez la carte dans le logement jusqu'à la butée.

Remarque:

Lorsque vous insérez la carte, veillez à ce que le coulisseau d'expulsion (1.29a) soit toujours dirigé vers l'intérieur (voir "Retrait" à la page suivante).

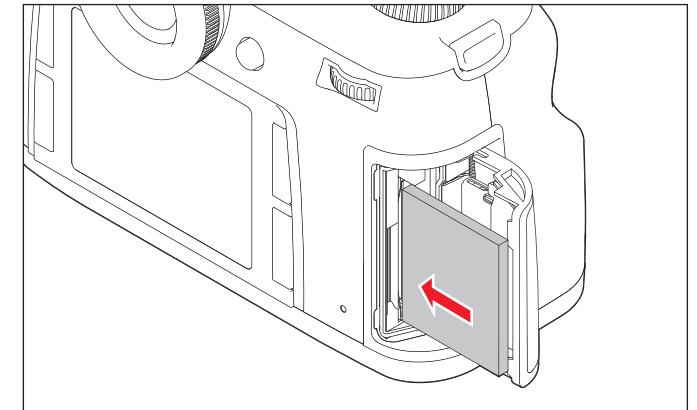

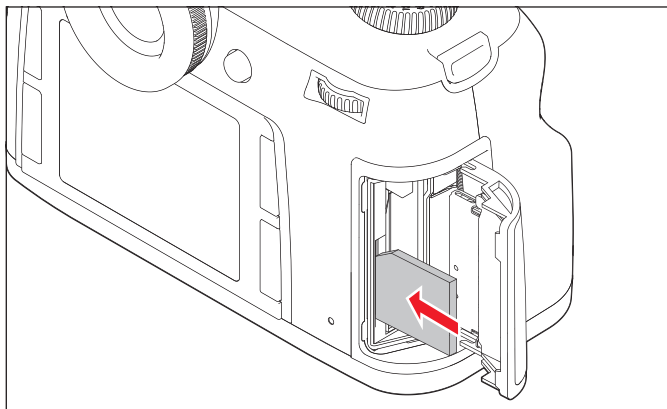
**Important:**

n'employez pas la force! Cela risquerait d'endommager les contacts dans le logement pour cartes.

- b. Insérez les cartes SD/SDHC/SDXC avec les contacts vers l'arrière, et avec le coin biseauté orienté vers le haut dans le logement (1.30). Faites-les glisser contre la résistance du ressort jusqu'à ce que vous entendiez un déclic.
- c. Veillez à n'insérer aucune carte SD dans le logement pour cartes CF car vous ne pourriez plus l'en retirer!

4. Refermez le volet de protection en le rabattant et faites-le glisser vers l'avant jusqu'à ce qu'il s'enclenche.

Retrait

1. Mettez l'interrupteur principal (1.15) en position **OFF**.
2. Ouvrez le volet de protection (1.19) à droite de l'appareil photo en le faisant glisser légèrement vers l'arrière pour le déverrouiller, puis dépliez-le vers la droite.

Cartes CF

3. Appuyez sur le coulisseau d'expulsion (1.29a) pour expulser la carte du logement, de sorte que
4. vous puissiez la retirer entièrement.

Cartes SD/SDHC/SDXC

3. Enfoncez la carte un peu plus dans le logement pour l'en expulser, de sorte que
4. vous puissiez la retirer entièrement.
5. Refermez le volet de protection en le rabattant et faites-le glisser vers l'avant jusqu'à ce qu'il s'enclenche.

Affichages

Les erreurs de cartes mémoire sont indiquées par l'affichage de différents messages sur le viseur, l'écran et l'écran du volet de protection.

Remarques:

- Si les cartes mémoire ne s'insèrent pas correctement, vérifiez qu'elles sont bien orientées.
- L'offre de cartes mémoire change constamment et certaines d'entre elles peuvent, dans certaines circonstances, entraîner un dysfonctionnement du Leica S.
- Ne retirez ni une carte mémoire ni l'accumulateur tant que le témoin rouge (1.20) situé dans la partie inférieure droite de l'écran (1.23) clignote pour indiquer l'enregistrement d'une prise de vue et/ou de données sur la/les cartes. Sinon, les données de prise de vues qui ne sont pas encore (complètement) enregistrées risquent d'être perdues.
- Le Leica S propose plusieurs variantes d'enregistrement des données image. Pour en savoir plus, consultez la section "Enregistrement des données image/gestion des cartes mémoire", à la p. 35.
- Étant donné que les champs électromagnétiques, la charge électrostatique ainsi que les pannes pouvant affecter l'appareil photo et la /les cartes peuvent entraîner un endommagement ou une perte des données stockées sur la / les cartes, il est recommandé de sauvegarder les données sur un ordinateur (voir p. 62).
- Pour la même raison, il est recommandé de conserver la carte dans un étui antistatique.
- En cas d'utilisation de cartes WiFi, le bon fonctionnement de l'appareil photo ne peut pas être garanti.

REPLACEMENT DU VERRE DE MISE AU POINT

Il est possible de remplacer le verre de mise au point du Leica S (voir aussi "Accessoires du système / Verres de mise au point interchangeables", p. 65). L'appareil photo est livré en standard avec un verre entièrement dépoli.

Les verres de rechange sont livrés à l'unité dans un étui avec une pincette et un pinceau à poussière.

Pour remplacer le verre,

1. retirez l'objectif (voir p. 24) et

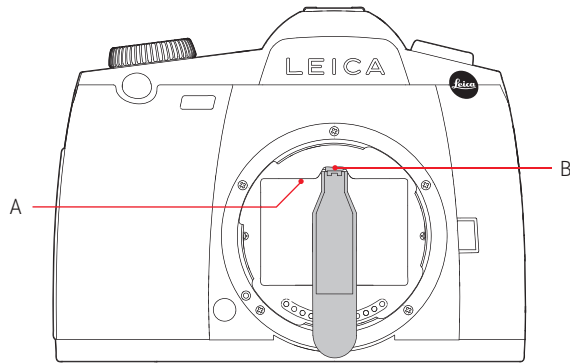

2. détachez le cadre du verre A en appuyant sur la languette B à l'aide du nez de la pincette. Le cadre se rabat ensuite avec le verre de mise au point vers le bas.

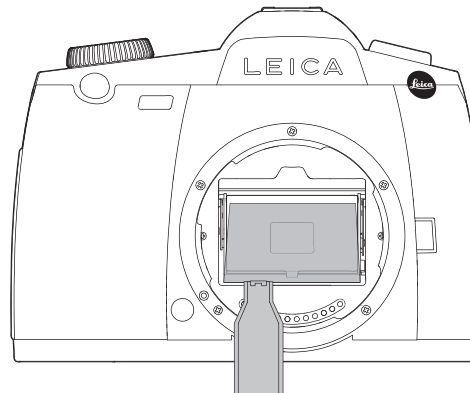
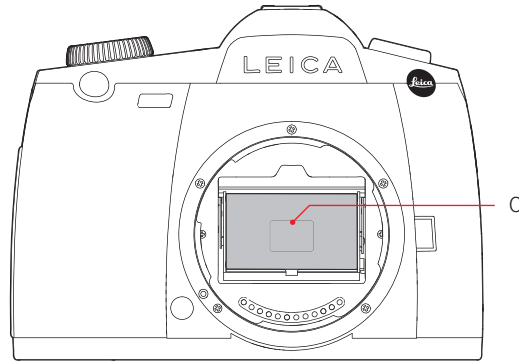

3. Le verre de mise au point C est alors saisi au niveau du petit listeau, avec la pincette, rabattu légèrement vers le haut et retiré.
4. Il est alors placé provisoirement dans le compartiment latéral de l'étui.
5. Le verre à insérer est saisi au niveau de son listeau à l'aide de la pincette,
6. placé dans le cadre et
7. ce dernier est inséré dans sa position d'enclenchement, avec le nez de la pincette vers le haut.

Important:

Lorsque vous remplacez le verre de mise au point, procédez exactement comme décrit. Veillez à protéger scrupuleusement les surfaces fragiles des verres de mise au point contre les rayures.

OBJECTIFS DU LEICA S

Les objectifs du Leica S se distinguent par une série de caractéristiques externes, à savoir:

- Leur bague de mise au point (1.8) fonctionne différemment selon le mode de réglage de la netteté défini:
- En mode manuel (**MF**, voir p. 16/26/37), la distance est, comme d'habitude, réglée en faisant tourner la bague – le cas échéant, cette dernière est couplée initialement avec la construction optique, de façon mécanique.
- En mode autofocus (**AFs/AFc**, voir p. 16/26/37) la bague est, dans un premier temps, désolidarisée – pour que le maintien de l'objectif contre la bague n'entrave pas le réglage motorisé. Le réglage automatique peut être "surmodulé" à tout moment. Vous pouvez, autrement dit, régler la distance de façon manuelle, même en mode AF. La bague est alors liée automatiquement à l'optique, par rotation.
- L'échelle de profondeur de champ (1.7) interne peut être lue à travers une fenêtre.
- Les objectifs Leica S ne possèdent pas de bague de diaphragme. Le diaphragme est réglé sur le boîtier de l'appareil photo, avec la molette de réglage (1.18, voir p. 42).

Remarque:

Certains objectifs Leica S intègrent également un obturateur central.

FIXATION ET RETRAIT DE L'OBJECTIF

Tous les objectifs et accessoires peuvent être montés sur le Leica S avec une baïonnette Leica S.

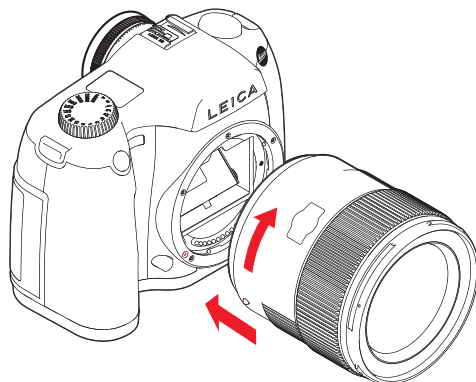

Les objectifs Leica S sont montés comme suit:

1. Positionnez le point rouge sur la monture de l'objectif en face de la touche de déverrouillage de la baïonnette (1.5c) sur le boîtier de l'appareil photo.
2. Insérez l'objectif dans cette position de façon rectiligne.
3. Une rotation à droite jusqu'à la butée permet à l'objectif de s'enclencher de façon audible et sensible.

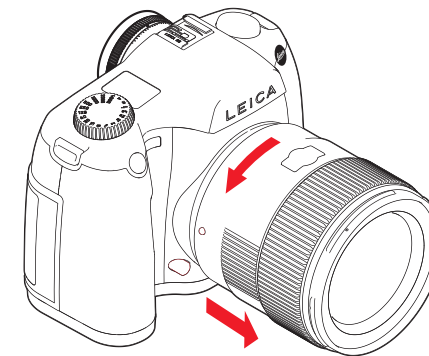

Pour retirer l'objectif:

1. appuyez sur le bouton de déverrouillage,
2. déverrouillez l'objectif en le faisant tourner vers la gauche, puis
3. retirez-le de façon rectiligne.

Remarques:

- Pour éviter la pénétration de poussières, etc. à l'intérieur de l'appareil, un objectif ou le capuchon doit toujours être fixé, en particulier pour protéger la surface du capteur.
- Pour la même raison, les changements d'objectif doivent s'effectuer rapidement dans un environnement le moins poussiéreux possible.
- Leica effectue également ponctuellement des mises à jour du microprogramme des objectifs. Vous pouvez télécharger aisément un nouveau microprogramme sur notre page d'accueil et l'installer sur votre objectif. Pour plus d'informations à ce sujet, voir p. 64.

RÉGLAGE DE L'OCULAIRE

Le viseur (1.17) peut être réglé entre -3 et +1 dioptries et ajusté à l'acuité visuelle de chacun. Pendant l'observation de l'image du viseur, la bague cannelée (1.13) est ainsi tournée jusqu'à ce que la limite du champ de mesure sélective soit nette.

Remarque:

Si vous ne regardez pas à travers le viseur, par exemple lors de prises de vues avec trépied, il est conseillé d'installer le couvercle d'obturation de l'oculaire (G). Ainsi, la mesure de l'exposition n'est pas influencée. Le couvercle peut être tenu au niveau de la courroie de port.

MISE SOUS/HORS TENSION DE L'APPAREIL PHOTO

Le Leica S est mis sous et hors tension avec l'interrupteur principal (1.15), qui possède trois positions:

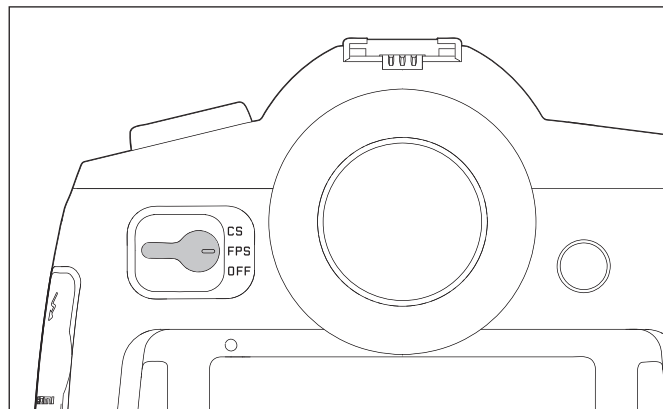

a. OFF – appareil hors tension

b. FPS – appareil sous tension, obturateur à rideaux du boîtier activé

- La vitesse d'obturation est commandée par le biais de l'obturateur à rideaux de l'appareil photo. Tous les temps de pose sont disponibles (voir aussi "Molette de réglage de la vitesse d'obturation", p. 42).

c. CS – appareil sous tension, obturateur central de l'objectif activé

- La vitesse d'obturation est commandée par le biais de l'obturateur central de l'objectif. Des temps de pose compris entre $8^{-1}/_{1000}$ s sont disponibles (voir aussi "Molette de réglage de la vitesse d'obturation", p. 42).

Remarque:

Avec un réglage sur **CS**, l'appareil fonctionne également avec l'obturateur à rideaux lorsque

- vous utilisez un objectif sans obturateur central ou des vitesses d'obturation supérieures à 8s, et/ou
- des vitesses d'obturation inférieures à 1 / 1000s.

Après la mise sous tension, c'est-à-dire le réglage d'une de la fonction FPS ou CS, le témoin (1.20) reste allumé jusqu'à ce que l'appareil soit prêt à l'emploi (2s) et jusqu'à ce que les affichages apparaissent dans le viseur (1.16/2) et sur l'écran du volet de protection (1.12/3) (voir p. 10/11).

Remarques:

- Même lorsque l'interrupteur principal n'est pas placé sur **OFF**, l'appareil est automatiquement mis hors tension lorsqu'un délai d'arrêt automatique est prédéfini (**Arrêt auto**, (5.28), voir p. 26/30), et qu'aucune manipulation n'est effectuée pendant cette période.
- La mise hors tension de l'appareil annule non seulement les fonctions en cours, à savoir les séries d'expositions (voir p. 40) et le mode retardateur (voir p. 46) mais aussi les options de menu.

COMMANDE DE MENU

La plupart des modes et réglages du Leica S sont commandés via une commande de menu. La navigation et les réglages dans l'ensemble du menu sont très rapides et aisés, pour les raisons suivantes:

- les options de menu ont été classées par groupes de fonctions directement accessibles et
- cinq fonctions de menu personnalisables au choix peuvent également être directement accessibles.

Sélection du menu

Trois (1.22, 1.24, 1.25) des 4 touches situées de part et d'autre de l'écran (1.23) servent à sélectionner la commande de menu et à accéder directement aux différentes pages.

Remarque:

Les 4 touches (1.21, 1.22, 1.24, 1.25) sont appelées "touches programmables". Outre la commande de menu, p. ex. lors de la reproduction de prises de vues à l'écran, elles possèdent d'autres fonctions qui apparaissent dans les affichages correspondants.

Réglages à l'intérieur du menu

Les réglages des options de menu peuvent être effectués à l'aide de la molette de réglage (1.18), ou du bouton de navigation (1.17).

Sortie du menu

Vous pouvez quitter le menu de différentes manières:

- pour passer au mode Prise de vues: en appuyant sur le déclencheur (1.1)
- pour passer à l'affichage des données de prises de vues (4.1, voir aussi p. 12): en appuyant brièvement sur la touche (1.21) – alors désignée par INFO
- pour passer au mode Reproduction: en appuyant brièvement sur la touche (1.21) pendant l'affichage des données de prises de vues – alors désignée par LECTURE

Groupes de fonctions de menu

La liste de menu du Leica S est divisée en 3 groupes de fonctions (voir aussi p. 16/17):

- APPAREIL
- PRISE DE VUE
- INSTALLATION

Chaque groupe de fonctions est constitué de 2 ou 4 pages, en fonction de sa taille. Chaque ligne de chaque page comprend, à gauche, les options de menu, et à droite, les réglages correspondants.

Navigation dans le menu/Réglage des fonctions

1. Sélectionnez les premières pages du groupe de fonctions en appuyant brièvement deux fois (≤ 1 s) sur l'une des 3 touches (1.22, 1.24, 1.25), à savoir avec la touche (1.25) des fonctions APPAREIL, la touche (1.24) des fonctions PRISE DE VUE et la touche (1.22) des fonctions INSTALLATION.

- Si l'écran était préalablement inactif (sombre), l'affichage des données de prises de vues apparaît lors de la première courte pression. Pour des raisons de clarté, les trois champs de touches (4.1.1), (4.1.3) et (4.1.4) sont déjà désignés par les groupes de fonctions correspondants.
- Si le menu est appelé à partir du mode Reproduction, les champs MENU- (4.2.12), Effacer- (4.2.11) et Protéger- (4.2.10), qui se rapportent aux fonctions de touches dans cette situation, apparaissent dans une étape intermédiaire.

L'écran de menu vous aide à vous orienter:

- le groupe de fonctions sélectionné est indiqué en blanc (4.7.1)
 - la barre de défilement (4.7.5) de gauche indique la page de menu sur laquelle vous vous trouvez
 - la ligne de fonction de menu active est indiquée par un texte blanc souligné en rouge (concerne tous les niveaux de menu). La variante de fonction ou la valeur actuellement définie s'affiche toujours à droite dans la ligne.
- L'option de menu actuellement active est toujours la dernière option modifiée après la sélection d'une page.

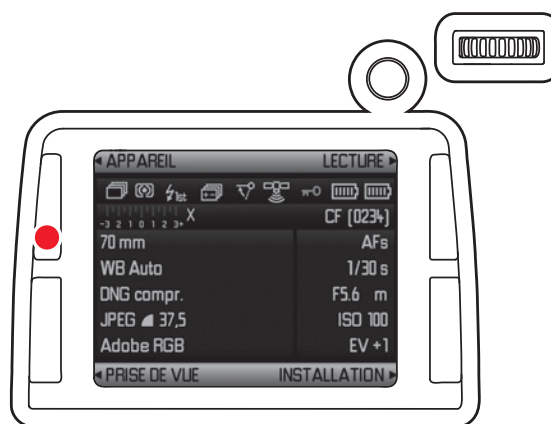
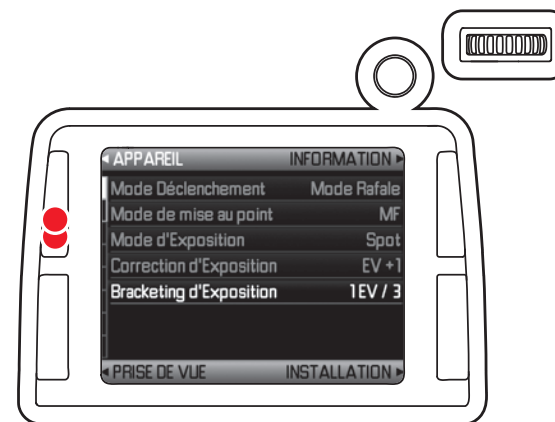

2. En appuyant à nouveau brièvement sur les touches (1.25), (1.24) et (1.22), vous pouvez sélectionner directement chaque page du groupe de fonctions de menu concerné ou faire défiler les pages.

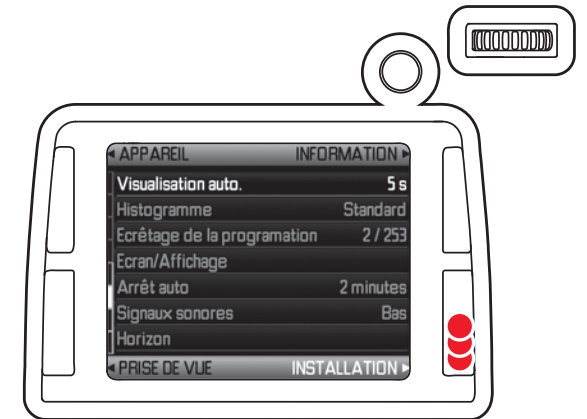
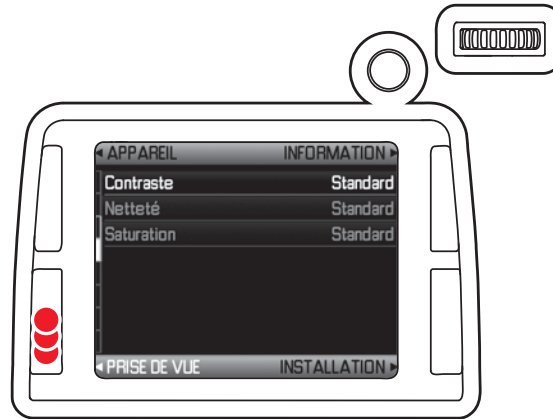
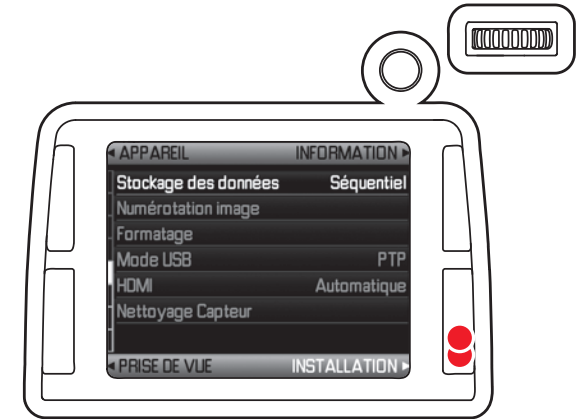
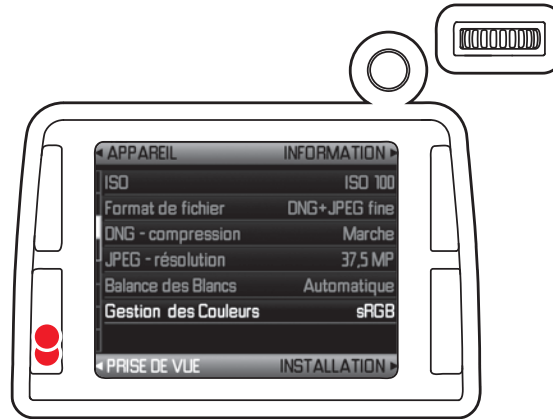

3. Vous pouvez sélectionner les différentes options de menu
- en faisant tourner la molette de réglage (1.18); vers la droite = vers le bas / vers la gauche = vers le haut,
 - ou en appuyant sur le bouton de navigation (1.17) dans la direction désirée. Toutes les options de menu forment une boucle infinie. Elles peuvent donc être atteintes dans les deux sens sans distinction entre les 3 groupes de fonctions.

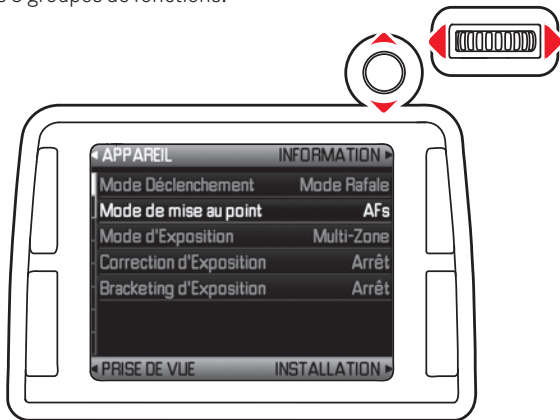

4. Appuyez sur la molette de réglage ou sur le bouton de navigation vers l'avant ou vers la droite afin d'afficher la liste des variantes de fonctions.
- Le sous-menu contenant les variantes de fonctions ou les valeurs réglées apparaît.

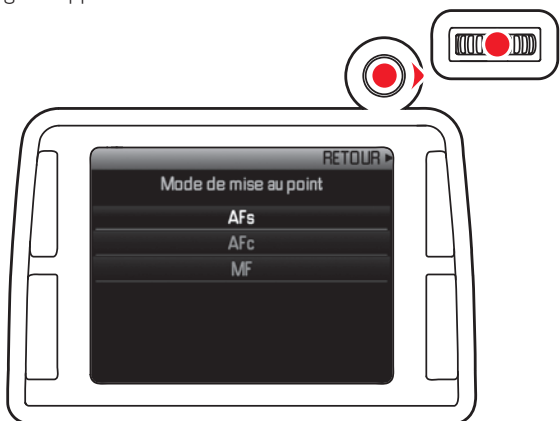

5. Faites tourner la molette de réglage ou appuyez sur le bouton de navigation dans le sens désiré (selon qu'il s'agit d'une liste ou d'une échelle) afin de sélectionner la variante de fonction/la valeur désirée.

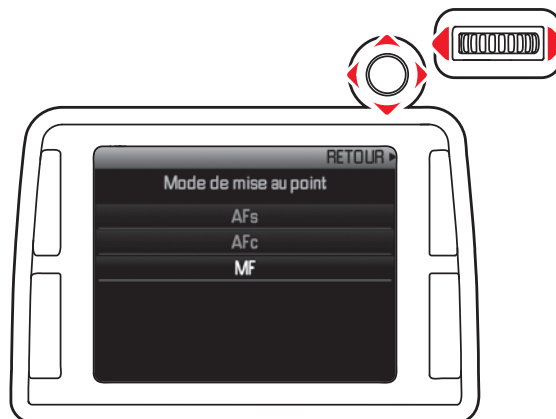

6. Appuyez sur la molette de réglage ou le bouton de navigation vers l'avant afin de confirmer la variante de fonction/la valeur sélectionnée.
- L'affichage revient au niveau de menu précédent ou à la variante de fonction suivante dans le cas des fonctions qui nécessitent d'autres réglages.

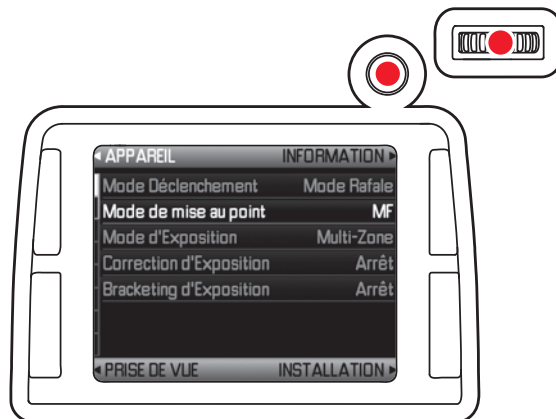

Remarque:

En appuyant brièvement sur la touche portant, le cas échéant, la mention **Précédent** (1.21), vous pouvez retourner au menu à tout moment – sans accepter les modifications effectuées jusqu'alors dans les sous-menus. Il en va de même pour la pression sur la gauche du bouton de navigation, à l'exception des options dont le sens de réglage est horizontal.

Accès rapide aux fonctions de menu

Vous pouvez, pour une commande très rapide, afficher directement jusqu'à 5 des fonctions de menu les plus importantes ou les plus utiles, avec les touches (1.25), (1.24), (1.22), (1.21) et la touche de fermeture du diaphragme (1.4).

Pour ce faire, commencez par définir pour chacune de ces touches la fonction de menu que vous souhaitez atteindre.

Réglage de la fonction / Affectation des touches

1. Sélectionnez dans le menu, zone INSTALLATION (voir p. 17/26), Fonctions Maintenance (5.31), et

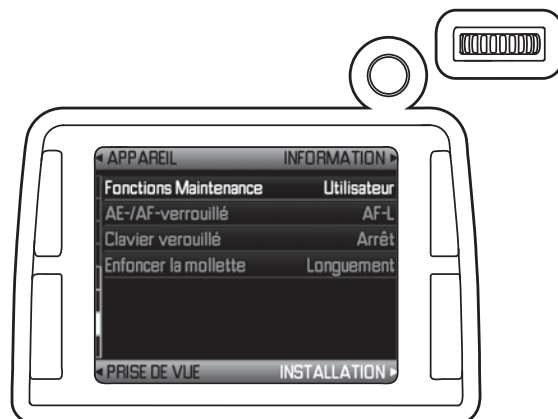

2. dans le sous-menu correspondant, si vous souhaitez utiliser la fonction ou non - Utilisateur / Arrêt.

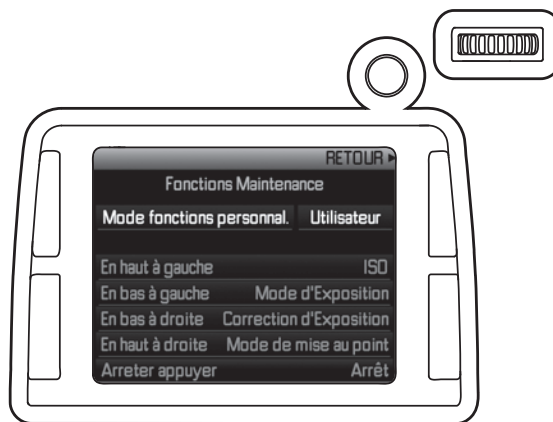

3. Sélectionnez ensuite la touche désirée.

- Une petite liste apparaît avec trois des 16 fonctions de menu sélectionnables (voir p. 16/17).

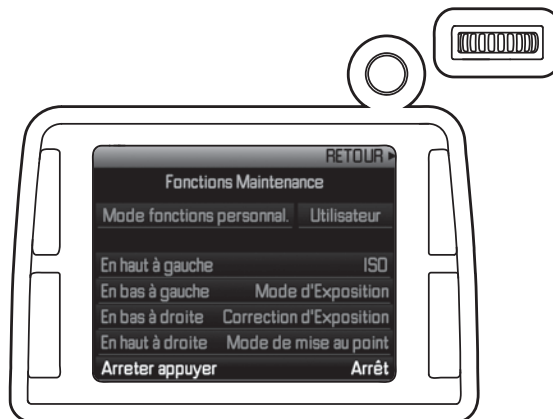

4. Sélectionnez la fonction que vous souhaitez sélectionner ou exécuter directement à l'avenir avec la touche choisie à l'étape 3 ou Aus si vous ne souhaitez attribuer aucun raccourci.

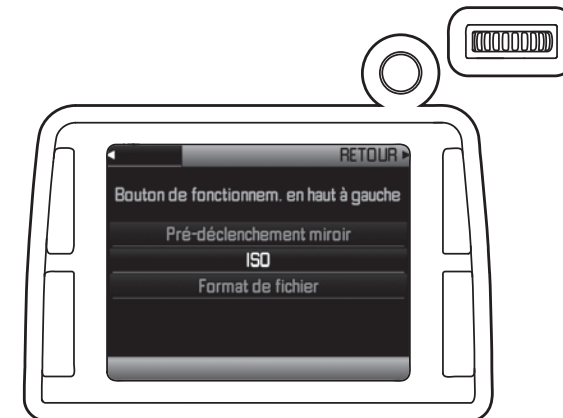

Les autres touches sont affectées de la même manière.

Sélection des fonctions de menu choisies

Ensuite, vous pouvez sélectionner directement les fonctions de menu correspondantes à tout moment en appuyant longuement (≥ 1 s) sur les touches (1.25), (1.24), (1.22), (1.21) et la touche de fermeture du diaphragme (1.4) et y définir ou exécuter d'autres réglages.

Remarque:

En usine, les touches d'accès rapide sont affectées comme suit:

Touche (1.22): **réglage de la netteté** (5.2)

Touche (1.23): **correction de l'exposition** (5.4)

Touche (1.25): **mesure de l'exposition** (5.3)

Touche (1.26): **ISO** (5.9)

Touche de fermeture du diaphragme (1.4): **fermeture du diaphragme**

PRÉRÉGLAGES

RÉGLAGES DE BASE DE L'APPAREIL

Langue du menu

La langue utilisée lors du réglage en usine de la commande du menu est l'anglais.

Les autres langues sélectionnables pour les menus sont l'allemand, le français, l'italien, l'espagnol, le russe, le japonais et le chinois (traditionnel et simplifié).

Réglage de la fonction

1. Sélectionnez dans le menu, zone **INSTALLATION** (voir p. 17/26)

Language (5.40), et

2. dans le sous-menu correspondant, la langue désirée.

- A quelques exceptions près (identifications des touches, abréviations), toutes les données linguistiques sont adaptées.

Date et heure

Date

Vous avez le choix entre 3 options pour l'ordre d'affichage.

Réglage

1. Sélectionnez dans le menu, zone **INSTALLATION** (voir p. 17/26) **Date** (5.38), et
2. ouvrez le sous-menu. Il comporte deux options: **Réglage** et **Format**.
3. Sélectionnez **Réglage**.
 - Elle comprend un sous-menu supplémentaire - **Réglage de la date** - avec trois colonnes: **Année**, **Mois** et **Jour**.
4. Appuyer sur la molette de réglage (1.18) ou sur le bouton de navigation (1.17) vers le haut ou le bas permet de régler les valeurs numériques ou les mois; appuyer vers la gauche ou la droite permet de passer entre les trois rubriques.
5. Après avoir réglé les trois rubriques, vous pouvez confirmer et enregistrer les réglages en appuyant sur la molette de réglage ou le bouton de navigation.
 - La liste des options de menu réapparaît.
6. Pour modifier l'affichage, sélectionnez à nouveau **Date**, puis
7. dans le sous-menu, l'option **Format**.
 - Les séries possibles **Jour/Mois/Année**, **Mois/Jour/Année**, et **Année/Mois/Jour** s'affichent.
8. Le réglage et la confirmation s'effectuent en principe exactement comme aux points 3 et 4.

Heure

L'heure peut être affichée, au choix, au format 24 heures ou 12 heures.

Réglage

Le réglage des deux groupes de chiffres et de l'affichage s'effectue dans l'option de menu **Heure** (5.39), puis dans les sous-menus **Format** et **Réglage**, en procédant de la même façon que pour la **Date** (voir section précédente).

La sous-option **Fuseau horaire/Inscription auto de l'horaire** dispose néanmoins d'un autre sous-menu avec les options **Inscription automatique** (uniquement disponible avec la fonction GPS **activée**), **Fuseau horaire** (uniquement disponible avec la fonction GPS **désactivée**) et **Heure d'été**. Si l'option **Inscription automatique** est activée, l'heure réglée sur l'appareil est constamment corrigée à l'aide du signal GPS reçu (voir p. 51).

Remarque:

Même si aucun accumulateur n'est inséré ou s'il est déchargé, le réglage de la date et de l'heure est conservé pendant environ 3 mois grâce à une batterie tampon intégrée (voir également "Affichage de l'état de charge", p. 21). Passé ce délai, la date et l'heure devront de nouveau être réglées comme indiqué ci-dessus.

Arrêt automatique

Cette fonction désactive automatiquement le Leica S après un délai prédéfini. Cet état correspond au réglage de l'interrupteur principal sur **OFF** (1.15a, voir p. 25).

Réglage de la fonction

1. Sélectionnez dans le menu, zone **INSTALLATION** (voir p. 17/26), **Arrêt auto** (5.28), puis
2. la fonction souhaitée, la durée par exemple.

Remarque:

Même lorsque l'appareil est prêt à l'emploi, lorsque l'écran s'éteint au bout de 12s ou lorsque la fonction **Arrêt auto** l'a désactivé, il peut être remis sous tension à tout moment par une pression sur le déclencheur (1.1).

Bips

Avec le Leica S, vous pouvez indiquer si des signaux acoustiques doivent confirmer les messages ou le mode Autofocus (voir p. 37) (deux volumes au choix) ou si le fonctionnement de l'appareil doit être aussi silencieux que possible.

Un signal sonore peut en effet être activé pour indiquer que le réglage a été correctement effectué en mode Autofocus et pour signaler un message.

Remarque:

les signaux sonores sont désactivés en usine.

Réglage des fonctions

1. Sélectionnez dans le menu, zone **INSTALLATION** (voir p. 17/26) **Signaux sonores** (5.29), et
2. ouvrez le sous-menu. Celui-ci comprend 3 options: **Volume**, **Confirmation AF** et **Avertissement**.
3. Sélectionnez **Volume**, et
 - Un autre sous-menu apparaît avec deux options: **Fort** et **Bas**.
4. Choisissez la fonction désirée.
 - Après la confirmation, l'écran de départ réapparaît.
5. Sélectionnez les autres sous-menus afin de déterminer si les sons des différentes fonctions doivent être ou non activés.

Si vous choisissez Marche

L'activation de l'option **Confirmation AF** déclenche un signal dès que la netteté est correctement réglée (que ce soit de façon automatique ou manuelle), en plus de l'affichage de la mention (2.7b) dans le viseur (voir p. 10).

L'activation de l'option **Avertissement** déclenche un signal en plus de tous les messages et avertissements présents à l'écran (1.23), ainsi qu'à l'activation du retardateur (voir p. 46).

Si vous choisissez Arrêt pour l'option Avertissement

Lorsque vous choisissez **Arrêt**, un signal d'avertissement sonore retentit toutefois dans deux cas:

- lorsque le volet de protection (1.19) des cartes mémoire est ouvert pendant le transfert de données (voir p. 21/62).
- lorsque l'obturateur se referme pour terminer le nettoyage du capteur (voir p. 68).

Ecran et écran du volet de protection

Le Leica S comporte deux affichages:

- un écran couleur OLED (organic light emitting diode) (1.12) et
- un grand écran couleur à cristaux liquides de 3" (1.23).

L'écran du volet de protection affiche, entre autres (voir "Affichages / Ecran du volet de protection", p. 11) les informations les plus importantes relatives à l'état de la/des cartes mémoire et de l'accumulateur, ainsi qu'au mode d'exposition.

L'écran sert d'abord à visualiser les prises de vue sur la/les cartes mémoire et affiche l'image complète, ainsi que les données et informations sélectionnées (voir "Affichages / A l'écran", p. 12). En outre, vous pouvez activer les affichages suivants

- en mode Reproduction en plus de l'image
- un histogramme (4.3), (voir p. 13/57).
- l'indication de zones plus claires ou plus sombres sans dessin (voir "Clipping").
- données supplémentaires sur les prises de vues (4.4), (voir p. 14/57).
- en mode Prise de vues, une liste complète des principaux paramètres de prise de vues sélectionnés (voir "Affichages / A l'écran/(4.1) Affichages des données de prises de vues", p. 12).

Les deux affichages s'adaptent à la situation, par exemple à la luminosité disponible: l'écran du volet de protection s'adapte à la luminosité, tandis que l'écran s'adapte à la luminosité d'arrière-plan. La luminosité de l'écran est réglée automatiquement, en fonction de la luminosité extérieure. C'est la fonction du capteur (1.28).

Réglage des fonctions

1. Sélectionnez dans le menu, zone **INSTALLATION** (voir p. 17/26) **Ecran/Affichage** (5.27), et
2. dans le premier sous-menu, pour indiquer si vous souhaitez régler l'écran (**Oas**) ou l'écran du volet de protection (**Capot**).

Pour régler l'écran:

3. Allez dans le deuxième sous-menu pour régler la luminosité ou la luminosité d'arrière-plan (**Luminosité** ou **Contrejour**), puis
4. choisissez le réglage souhaité dans le sous-menu correspondant. Pour les deux options, vous disposez de cinq réglages, ainsi que d'un réglage automatique pour l'option **Contrejour**.

Pour régler l'écran du volet de protection:

5. Dans le deuxième sous-menu, définissez si vous souhaitez régler la luminosité ou le temps de veille et
6. choisissez le réglage souhaité ou la durée d'affichage dans le sous-menu correspondant. Trois réglages sont disponibles pour les deux options.

RÉGLAGES DE BASE DES PRISES DE VUES

Format de fichier

Pour l'enregistrement des données image, deux formats de fichier sont proposés: DNG et JPEG. Vous pouvez choisir de les enregistrer:

- uniquement dans l'un des deux formats ou
- dans les deux formats (deux fichiers sont alors créés pour chaque prise de vue).

Réglage de la fonction

- Sélectionnez dans le menu, zone **PRISE DE VUE** (voir p. 16/26) **Format de fichier** (5.10), et
- dans le sous-menu correspondant, le ou les formats de votre choix, voire une combinaison d'options.

Remarques:

- Le format DNG (Digital Negative) standard est utilisé pour enregistrer les données brutes de l'appareil photo.
- Le nombre de photos restantes affiché à l'écran ne change pas forcément après chaque prise de vue. Cela dépend du sujet; pour les fichiers JPEG, des structures fines donnent des quantités de données plus importantes et les surfaces homogènes, des quantités de données inférieures. Les indications données dans le tableau correspondent à une taille de fichier moyenne pour la résolution configurée. En fonction du contenu de l'image et du taux de compression, les tailles de fichier sont souvent réduites, si bien que la capacité restante de la carte mémoire est plus importante que celle précédemment calculée et affichée.

Taux de compression

Vous pouvez sélectionner des taux de compression différents et indépendants pour les deux formats de fichier. Pour le format DNG, vous disposez d'une compression sans perte des données image et d'un enregistrement sans compression et pour le format JPEG, vous disposez des options **JPEG fine** et **JPEG standard**.

Réglage de la fonction

- Sélectionnez dans le menu, zone **PRISE DE VUE** (voir p. 16/26) **DNG - compression** (5.11) ou **Format de fichier** (5.10), et
- dans les sous-menus correspondants, **Arrêt** ou **Marche**, ou le taux de compression correspondant.

Remarque:

Lorsque vous utilisez un taux de compression élevé tel que **JPEG standard**, des détails de structure peuvent être perdus sur le sujet ou être restitués de manière incorrecte (artefacts, p. ex. "effet d'escalier" sur les contours obliques).

Résolution JPEG

Tandis que le format DNG utilise en principe la résolution intégrale de 37,5MP, vous pouvez utiliser deux résolutions inférieures avec les formats JPEG.

Réglage de la fonction

- Sélectionnez dans le menu, zone **PRISE DE VUE** (voir p. 16/26) **JPEG - résolution** (5.12), et
- dans le sous-menu correspondant **37,5MP**, **9,3MP** ou **2,3MP**.

Balance des blancs

- Automatique – pour la commande automatique, qui assure des résultats neutres dans la plupart des situations.
- huit préréglages fixes pour les sources de lumière les plus courantes,
 - ☀, p. ex. pour les prises de vues en extérieur à la lumière du soleil,
 - ☁, p. ex. pour les prises de vues en extérieur par temps nuageux,
 - 🏠, p. ex. pour les prises de vues en extérieur avec un sujet principal dans l'ombre,
 - 🏠, p. ex. pour les prises de vues en intérieur avec un éclairage (principalement) par lampe à incandescence,
 - ✨, p. ex. pour les prises de vues en intérieur avec un éclairage (principalement) par lampe halogène
 - 📺, p. ex. pour les prises de vues en intérieur avec un éclairage (principalement) par tubes fluorescents avec une lumière de couleur chaude
 - 📺, p. ex. pour les prises de vues en intérieur avec un éclairage (principalement) par tubes fluorescents avec une lumière de couleur froide
 - ⚡, p. ex. pour les prises de vue avec un éclairage (principalement) par flash électronique
 - 🎯 **Carte de Gris neutre** – pour le réglage manuel par mesure et
- Température de Couleur¹– pour une valeur de la température des couleurs directement réglable.

Remarque:

L'utilisation d'un Leica SF 58, ou d'un flash électronique satisfaisant aux exigences techniques d'une "System-Camera-Adaption" (SCA) du système 3002 et utilisant l'adaptateur SCA-3502 (à partir de la version 5), permet de définir la balance des blancs pour une reproduction correcte des couleurs en mode **Automatique**.

Si, en revanche, vous n'utilisez pas de flashes spécialement conçus pour le Leica S, vous devez utiliser le réglage ⚡.

Réglage de la fonction

Réglages automatiques et fixes

1. Sélectionnez dans le menu, zone PRISE DE VUE (voir p. 16/26) Réglage T° Kelvin (5.13), et
2. la fonction souhaitée dans le sous-menu correspondant.

Réglage direct de la température des couleurs

Vous pouvez régler directement des valeurs comprises entre 2 000 et 13 100 (K¹) (de 2 000 à 5 000K par paliers de 100, de 5 000 à 8 000K par paliers de 200 et de 8 000 à 13 100K par paliers de 300). Vous disposez ainsi d'une très large plage qui couvre presque toutes les températures des couleurs existant dans la pratique et dans laquelle vous pouvez adapter la reproduction des couleurs de manière très fine aux couleurs existantes et/ou à vos besoins personnels.

1. Sélectionnez dans le menu, zone PRISE DE VUE (voir p. 16/26) Réglage T° Kelvin (5.13), et
2. dans le sous-menu, sélectionnez la variante **Température de Couleur**, et
 - un autre sous-menu s'affiche – **Réglage T° Kelvin Kelvin** – Réglage – avec la valeur à régler désignée par l'encadrement rouge.
3. la valeur désirée.

Réglage manuel par mesure

1. Sélectionnez dans le menu, zone PRISE DE VUE (voir p. 16/26) Réglage T° Kelvin (5.13), et
2. la variante **Carte de Gris neutre** dans le sous-menu correspondant.
3. Appuyez sur la molette de réglage (1.18) ou le bouton de navigation (1.17) vers l'avant ou la droite
 - A l'écran, le message **Prendre une image pour régler la balance des Blancs** s'affiche.
4. Effectuez la prise de vue en veillant à intégrer une surface (de référence) blanche ou gris neutre dans le champ d'image.
 - A l'écran apparaissent
 - l'image basée sur le réglage automatique de la balance des blancs
 - un réticule au milieu de l'image
 - les fonctions des touches disponibles dans cette situation **PREVIEW** (4.1.11) et **Précédent** (4.1.12)
5. En appuyant sur la touche de navigation (1.17) dans le sens désiré, vous pouvez déplacer le réticule sur le détail du sujet devant constituer la base du nouveau réglage de la balance des blancs (p. ex. sur la surface de référence mentionnée ci-dessus).
6. Appuyez sur la touche **PREVIEW** ou sur le bouton de navigation vers l'avant.
 - Le rendu des couleurs de l'image est adapté en conséquence et la fonction de touche **SAUVEGARDE** disponible dans cette situation s'affiche (4.1.13).
7. Vous pouvez désormais définir le nouveau réglage de la balance des blancs
 - en appuyant sur la touche **SAUVEGARDE**-
 - A l'écran, le message **Balance des Blancs réglée**. s'affiche
 - ou définir d'autres réglages, comme décrit aux points 3. à 6.
 - A l'écran, le message décrit au point 3. réapparaît.

Remarque:

Parallèlement au réglage de la balance des blancs, la prise de vue correspondante est enregistrée en plus de la prise de vue initiale non modifiée.

Une valeur déterminée de cette manière reste mémorisée et donc utilisée pour toutes les prises de vues suivantes, jusqu'à ce que vous effectuiez une nouvelle mesure ou utilisiez l'un des autres réglages de la balance des blancs.

¹ Les températures de couleurs sont exprimées en Kelvin.

Sensibilité ISO

Le réglage ISO sur le Leica S permet d'adapter manuellement la vitesse d'obturation/le diaphragme en six étapes, afin de prendre en compte les situations particulières.

Outre des réglages fixes, le Leica S dispose de la fonction **Automatique**¹, grâce à laquelle l'appareil adapte automatiquement la sensibilité à la luminosité extérieure. Avec cette fonction, il est également possible de définir des priorités, p. ex. pour des raisons de composition d'image. Vous pouvez aussi bien limiter la plage des sensibilités utilisées que déterminer la vitesse d'obturation à partir de laquelle la sensibilité est augmentée de façon automatique.

Remarques:

En photographie numérique, l'augmentation de la sensibilité accroît généralement le bruit de fond. Cela peut nuire à la qualité de l'image. Dans le cas de prises de vues en série (voir p. 36), il convient de tenir compte du fait qu'elles sont légèrement ralenties en cas de sensibilité élevée.

Réglage de la fonction

1. Sélectionnez dans le menu, zone **PRISE DE VUE** (voir p. 16/26), **ISO (5.9)**, et
2. ouvrez le sous-menu. Celui-ci comprend les valeurs ISO disponibles, ainsi que l'option **Automatique**.

Pour régler manuellement la sensibilité

3. Sélectionnez la valeur de votre choix.

Pour régler automatiquement la sensibilité

4. Sélectionnez **Automatique**.
 - Apparaît alors un autre sous-menu, composé de trois options: **OK**, **Maximum ISO einstellen** et **Valeur ISO maxi**.

Pour que le réglage automatique fonctionne sans restrictions

5. Dans ce sous-menu, sélectionnez **OK**.

Le réglage automatique utilise toutes les sensibilités, ainsi que des vitesses d'obturation entre $1/2$ s et $1/500$ s.

Pour limiter la plage du réglage automatique

6. Dans ce sous-menu, sélectionnez **Vitesse maxi** et/ou **Valeur ISO maxi**.
 - Avec l'option **Vitesse maxi**, la liste apparaît avec les valeurs disponibles, avec l'option **Valeur ISO maxi** un autre sous-menu apparaît avec les alternatives **1/f** et **Réglage Manuel**.

7. Dans la liste de l'option **Vitesse maxi**, choisissez la sensibilité la plus élevée à utiliser et définissez ainsi la plage à appliquer pour le réglage automatique.
8. Dans le sous-menu **Valeur ISO maxi**, sélectionnez **1/f** si vous souhaitez que l'appareil sélectionne automatiquement une vitesse d'obturation afin d'assurer une prise de vue nette ou **Réglage Manuel**.

Avec l'option **1/f**, l'appareil sélectionne d'abord une sensibilité plus élevée, lorsque la vitesse d'obturation est susceptible, en raison d'une luminosité réduite, de passer sous le seuil de $1/f_{\text{ focale}}$, donc notamment pour des vitesses dépassant $1/60$ s avec un objectif de 70mm.
9. Dans la liste de l'option **Réglage Manuel**, choisissez la vitesse d'obturation la plus longue à utiliser (de **1/2s** à **1/500s**, par paliers entiers).

¹ Cette fonction n'est pas disponible si vous utilisez le flash.

Remarque:

Les fonctions et réglages décrits dans les deux sections précédentes concernent exclusivement les prises de vues effectuées avec l'un des formats JPEG. Si l'un des deux formats DNG est utilisé, ces fonctions de menu ne sont pas disponibles. Vous pouvez apporter des modifications ultérieurement sur ordinateur.

Propriétés de l'image/contraste, netteté, saturation des couleurs

Les trois propriétés de l'image à l'écran peuvent être réglées, indépendamment les unes des autres, à l'aide de la commande de menu en trois étapes, de manière à pouvoir les adapter de façon optimale à chaque situation, par exemple la luminosité disponible. Si l'option **Saturation** est sélectionnée, une quatrième variante peut également être choisie: **N&B**.

Réglage des fonctions

1. Sélectionnez dans le menu, zone **PRISE DE VUE** (voir p. 16/26), **Contraste** (5.15), **Netteté** (5.16), ou **Saturation** (5.17), et
2. le réglage souhaité dans le sous-menu correspondant (**Bas**, **Standard**, **Haut**).

Zone de couleurs de travail

Le Leica S vous permet de choisir entre les trois zones de couleurs suivantes: **sRGB**, **Adobe RGB** ou **ECI RGB 2.0**.

Réglage de la fonction

1. Sélectionnez dans le menu, zone **PRISE DE VUE** (voir p. 13/26) **Gestion des Couleurs** (5.14), et
2. la fonction souhaitée dans le sous-menu correspondant.

Enregistrement des données image/gestion des cartes mémoire

Si vous utilisez deux cartes mémoire (voir p. 21), le Leica S vous permet de choisir

- si les données image doivent être enregistrées d'abord sur l'une des deux cartes, jusqu'à ce que sa capacité maximale soit atteinte, puis sur la seconde carte (**Séquentiel**)
- ou si elles doivent être enregistrées sur les deux cartes à la fois (**Parallèle**), ou encore
- si elles doivent être directement transférées sur un ordinateur connecté par un câble (**Externe**).

Réglage de la fonction

1. Sélectionnez dans le menu, zone **INSTALLATION** (voir p. 17/26) **Stockage des données** (5.18), et
2. la fonction souhaitée dans le sous-menu correspondant.

Remarques:

- Si vous avez sélectionné **Séquentiel**:
 - Les données image sont d'abord enregistrées sur la carte CF puis, une fois qu'elle est pleine, sur la carte SD/SDHC/SDXC.
 - Si vous n'utilisez qu'une carte SD/SDHC/SDXC, les données image y sont enregistrées.
- Ce processus n'est pas influencé par le format de données sélectionné (voir p. 32). Si vous avez sélectionné **Parallèle** et les deux formats de données:
- Les données DNG sont enregistrées sur la carte CF et les données JPEG sur la carte SD/SDHC/SDXC.
- Si vous n'utilisez qu'une carte (quel que soit son type), toutes les données image y sont enregistrées.
- Dès que l'appareil est connecté à un ordinateur, il passe automatiquement en mode **Externe** et revient à l'option initialement sélectionnée dès qu'il est déconnecté.

MODE PRISE DE VUES

DÉCLENCHEUR

Le Leica S est équipé d'un déclencheur à trois paliers (1.1):

1. Une brève pression active les systèmes de mesure de la mise au point et de l'exposition, ainsi que les affichages du viseur et de l'écran du volet de protection.

Si le déclencheur est maintenu sur ce palier, les systèmes de mesure et les affichages restent visibles.

Une fois le déclencheur relâché, le système de mesure et l'affichage restent activés pendant encore environ 12s.

Remarques:

- Si le mode Reproduction a été activé au préalable (voir p. 56), l'appareil revient en mode Prise de vue par pression sur le déclencheur. Si l'appareil était en mode veille (voir p. 30), il est réactivé, ce qui signifie que les systèmes de mesure et les affichages sont de nouveau actifs.
- Le déclencheur reste bloqué
 - lorsque la mémoire tampon interne est provisoirement pleine, p. ex. après une série de prises de vues (également en l'absence de carte mémoire), ou
 - lorsque la ou les cartes mémoire utilisées sont pleines.

2. Si vous enfoncez le déclencheur jusqu'au point de poussée et que vous le maintenez dans cette position, la valeur de mesure de l'exposition en mesure spot et mesure centrale pondérée est enregistrée dans les modes **A**, **T** et **P** (voir p. 44/45). Lors de l'utilisation de l'autofocus en mode **AFS** - priorité netteté (voir p. 37), le réglage de mise au point est également enregistré. Lorsque le déclencheur est relâché, de nouvelles mesures peuvent être effectuées.

Remarque:

L'enregistrement de la valeur de mesure de l'exposition et/ou de la mise au point automatique peut également être effectué via la commande de menu, à l'aide du bouton de navigation (1.17) (voir p. 39).

3. Si vous continuez à enfoncer la touche, l'appareil photo déclenche la prise de vue ou, le cas échéant, démarre le temps préliminaire prédéfini pour le retardateur (voir p. 46).

Prises de vues en série

Le Leica S vous permet de réaliser non seulement des prises de vues uniques, mais également des prises de vues en série.

Réglage et utilisation de la fonction

1. Sélectionnez dans le menu, zone **APPAREIL** (voir p. 10/26), **Mode Déclenchement** (5.1), et
2. dans le sous-menu correspondant **Mode continu**.
3. Pour le reste, vous déterminez le fonctionnement en utilisant le déclencheur de différentes façons:
 - L'appareil photo prend des prises de vues en série aussi longtemps que vous maintenez le déclencheur enfoncé (et aussi longtemps que la capacité de stockage de la mémoire tampon ou de la/des cartes mémoire le permet).
 - Si vous n'appuyez que brièvement sur le déclencheur, l'appareil photo prend des prises de vues uniques.

Remarques:

- La mémoire tampon de l'appareil ne permet de prendre qu'un nombre limité de prises de vues en série (voir p. 73). Lorsque vous enfoncez le déclencheur jusqu'au point de poussée ou pendant une série de prises de vues, l'indication du nombre de prises de vues de la série ou du nombre de prises de vues encore possibles (2.10a) apparaît dans le viseur.
- Quel que soit le nombre de prises de vue incluses dans une série, les deux modes Reproduction (voir p. 56) affichent en premier la dernière image de la série ou la dernière de la série enregistrée sur la carte activée (voir p. 60), si toutes les prises de la série n'ont pas encore été transférées de la mémoire tampon interne de l'appareil sur la carte correspondante.

Pour en savoir plus sur la manière dont vous pouvez sélectionner les autres prises de vues de la série ainsi que les autres options du mode Reproduction, consultez les sections correspondantes, à partir de la page 56.

RÉGLAGE DE LA MISE AU POINT

Le Leica S permet de régler la mise au point de façon manuelle ou automatique, et ce avec tous les objectifs Leica S. Le système autofocus évalue la distance par rapport aux détails du sujet dans la zone située au centre du champ d'image, symbolisée par la croix sur le verre de mise au point.

Quel que soit le mode de fonctionnement, l'affichage (2.7) fournit, dans le viseur, des informations sur le réglage concerné:

- Le triangle de gauche indique un réglage trop éloigné (il apparaît uniquement en mode manuel, notamment en cas de "surrégulation" manuelle de l'autofocus).
 - Le point central indique un réglage correct (allumé) ou signale que le système ne peut pas évaluer la distance (clignote).
 - Le triangle de droite indique un réglage trop proche (il apparaît uniquement en mode manuel, notamment en cas de "surrégulation" manuelle de l'autofocus)
- Pour plus d'informations sur les affichages, voir p. 10.

Remarque:

Le système de mesure fonctionne de façon passive sur la base des contrastes, c'est-à-dire les variations clair / obscur sur le détail du sujet visé, et donc sur une certaine luminosité minimale et un contraste.

Réglage du mode de fonctionnement

1. Sélectionnez dans le menu, zone APPAREIL (voir p. 16/26), Mode de mise au point (5.2), et
2. la variante souhaitée dans le sous-menu correspondant.

RÉGLAGE MANUEL - MF

Tournez la bague de mise au point (1.8) sur l'objectif de sorte que votre sujet, ou du moins le détail le plus important du sujet dans le viseur, apparaisse de façon nette sur le verre de mise au point.

Remarque:

- Même en cas de mise au point manuelle, vous pouvez activer l'autofocus à tout moment à l'aide du bouton de navigation (1.17) (voir section suivante et section sur la fonction du bouton de navigation à la p. 39).
- Le Leica S est équipé en série d'un verre dépoli universel, grâce auquel les détails du sujet peuvent être reproduits avec netteté sur l'ensemble du champ d'image. Ce verre est adapté aux applications photographiques et aux types de sujets les plus fréquents et s'avère particulièrement avantageux avec des distances focales longues, ainsi que dans le domaine de la macrophotographie. D'autres verres de mise au point aisément interchangeables (voir p. 65) et offrant des conditions de mise au point optimales pour chaque domaine d'application sont disponibles en tant qu'accessoires.

RÉGLAGE AUTOMATIQUE

Deux modes autofocus sont disponibles. Ils sont tous deux sélectionnés en appuyant sur le déclencheur (1e point de poussée, voir p. 36) (1.1).

AFs (SINGLE) = PRIORITÉ À LA NETTETÉ

Le détail du sujet visé est reproduit de façon nette.

- Le processus est ensuite arrêté, même si le déclencheur continue à être maintenu au 1e point de poussée.
- Tant que le déclencheur est maintenu au 2e point de poussée, le réglage est enregistré.
- Le déclenchement ne peut pas intervenir tant que le réglage n'est pas net, même si le déclencheur est complètement enfoncé.

Remarque:

L'enregistrement d'un réglage AF est possible non seulement avec le déclencheur, mais aussi par pression sur le bouton de navigation (1.17) (voir p. 39).

AFc (CONTINUOUS) = PRIORITÉ AU DÉCLENCHEMENT

Les détails du sujet visé sont reproduits de façon nette.

- Le processus se poursuit tant que le déclencheur est maintenu au 1e ou au 2e point de poussée. Pendant le temps de maintien, le réglage est corrigé dès lors que d'autres objets situés à d'autres distances sont saisis par le système de mesure, ou en cas de modification de la distance séparant le détail du sujet visé de l'appareil.
- L'enregistrement d'un réglage n'est possible qu'en appuyant sur le bouton de navigation vers l'avant (voir p. 39).
- Même si aucun détail du sujet n'est net, un déclenchement peut être effectué à tout moment.

MESURE DE L'EXPOSITION

MÉTHODES DE MESURE DE L'EXPOSITION

Le Leica S offre trois méthodes de mesure de l'exposition:

Réglage de la fonction

1. Sélectionnez dans le menu, zone APPAREIL (voir p. 16/26),
Mode d'Exposition (5.3), et
2. la variante souhaitée dans le sous-menu correspondant.

Mesure spot -

Pour la mesure spot, seul le centre du champ d'image est mesuré.
La zone est désignée par un cercle au milieu du verre dépoli.

Mesure centrale pondérée -

Cette méthode de mesure tient compte de l'intégralité du champ de l'image, même si les zones centrales du sujet jouent un rôle beaucoup plus déterminant que les zones en bordure dans le calcul de la valeur de l'exposition.

Mesure à champs multiples -

Cette méthode de mesure repose sur la saisie de cinq valeurs de mesure. Une valeur de mesure est calculée au centre de l'image dans un champ donné; les quatre autres sont calculées dans les champs environnants. Les cinq valeurs de mesure sont calculées en fonction de la situation à l'aide d'un algorithme et renvoient une valeur d'exposition adaptée au rendu mesuré du sujet principal.

MÉMORISATION DE LA VALEUR DE MESURE

Le Leica S saisit

- pour la mesure de l'exposition, selon la méthode de mesure, divers détails du sujet, et les pondère différemment,
- pour la mesure autofocus (voir S. 37) uniquement un détail du sujet.

Dans un premier temps, l'enregistrement s'effectue toujours avec le déclencheur (1.1, voir p. 36). Avec le bouton de navigation (1.18), selon les instructions du menu, vous pouvez également conserver l'un des réglages (enregistrés) lorsque vous relâchez le déclencheur.

Contrairement au déclencheur, le bouton enregistre les différents réglages non seulement pour une prise de vue, mais également aussi longtemps qu'il est maintenu enfoncé, c'est-à-dire pour plusieurs prises de vues, le cas échéant.

Avec l'option de menu AE-/AF-verrouillé (Automatic Exposure = commande automatique de l'exposition / AutoFokus = mise au point automatique), l'ordre des fonctions est sélectionné.

Enregistrement avec le déclencheur

1. Visez la zone à mesurer à l'intérieur du viseur à l'aide du cercle.
2. Appuyez sur le déclencheur (1.1) jusqu'au 2e point de poussée. La valeur mémorisée est conservée tant que vous maintenez ce point de poussée.
3. Avec les modes d'exposition automatiques **P**, **A** et **T** (voir p. 44/45), la balance de l'exposition (2.6) apparaît et indique la différence par rapport à la valeur de mesure mémorisée.
Si, pendant ce laps de temps, vous modifiez également le diaphragme ou le temps de pose, la valeur mémorisée évoluera automatiquement en conséquence et sera affichée.
4. Pendant que vous maintenez le point de poussée, déterminez le cadran final et
5. déclenchez la prise de vue.

La valeur mémorisée est effacée dès que vous relâchez le point de poussée du déclencheur.

¹ Le cercle n'est pas présent sur toutes les variantes du verre dépoli (voir p. 66).

Mémorisation avec le bouton de navigation

La mémorisation des réglages de netteté et d'exposition peut être effectuée en appuyant sur le déclencheur ou, selon les fonctions, en appuyant sur le bouton de navigation vers l'avant. Les fonctions des deux éléments de commande sont indiquées dans le menu.

Réglage de la fonction

1. Sélectionnez dans le menu, zone **INSTALLATION** (voir p. 17/26) **AE-/AF-verrouillé** (5.32), et
2. dans le sous-menu, réglez la fonction pour le mode AF ou MF.

En mode autofocus

3. Dans le sous-menu correspondant, sélectionnez l'une des variantes suivantes:
 - **AF-L** (AF Lock = enregistrement AF)
Le déclencheur enregistre le réglage de l'exposition et de l'autofocus. Si vous maintenez le bouton de navigation (1.17) enfoncé, l'enregistrement du réglage de l'autofocus est effectué, même si vous relâchez le déclencheur.
 - **AE-L** (AE Lock = enregistrement AE)
Le déclencheur enregistre le réglage de l'exposition et de l'autofocus. Si vous maintenez le bouton de navigation (1.17) enfoncé, l'enregistrement du réglage de l'exposition est effectué, même si vous relâchez le déclencheur.
- **AF-L + AE-L**
Les réglages enregistrés avec le déclencheur sont conservés tant que vous maintenez le bouton de navigation (1.17) enfoncé.

En mode MF

Lors du réglage manuel de la netteté, vous pouvez également activer provisoirement le mode AF, p. ex. pour la prise de vue en cours et/ou, selon le réglage, enregistrer l'exposition.

3. Dans le sous-menu correspondant, sélectionnez l'une des variantes suivantes:

- **AFs an** (autofocus single)

En appuyant sur le bouton de navigation (1.17) vers l'avant, vous activez le mode AF pour une prise de vue. Une mise au point ainsi effectuée est conservée jusqu'à un nouveau réglage manuel ou jusqu'à une nouvelle pression sur le bouton. Le réglage de l'exposition et de l'autofocus est enregistré en appuyant sur le déclencheur jusqu'au point de pression (1.1).

- **AFs an / AE-L**

Comme AFs, mais la pression sur le bouton enregistré également le réglage de l'exposition. Le réglage de l'autofocus est également enregistré avec le déclencheur.

- **AFc an** (autofocus continuous)

En appuyant sur le bouton de navigation (1.17), vous activez ce mode AF pour une prise de vue. Une mise au point est conservée jusqu'au relâchement du bouton, jusqu'à un nouveau réglage manuel ou jusqu'à une nouvelle pression sur le bouton. Le réglage de l'exposition est enregistré en appuyant sur le déclencheur jusqu'au point de poussée, mais pas le réglage de l'autofocus.

- **AFc an / AE-L**

Comme AFc an, mais la pression sur le bouton enregistre également le réglage de l'exposition. Le réglage de l'autofocus ne peut pas être enregistré.

- **AE-L**

Lorsque vous appuyez sur le bouton de navigation (1.17), le réglage de l'exposition est enregistré.

CORRECTION DE L'EXPOSITION

Définition et annulation d'une correction de l'exposition

1. Sélectionnez dans le menu, zone **APPAREIL** (voir p. 16/26), *
Correction d'Exposition (5.4).
 - A l'écran, une échelle s'affiche en tant que sous-menu avec une valeur EV indiquée en rouge avec un triangle blanc pour désigner le réglage en cours. Si le triangle est en regard de la valeur 0, cela indique que la fonction est désactivée.
2. Faites tourner la molette de réglage (1.18) ou appuyez sur le bouton de navigation (1.17) vers la gauche ou la droite, afin de sélectionner la valeur désirée dans le sous-menu correspondant.
 - Une correction est indiquée par **EV+X¹** dans la liste de menu de départ.

A l'intérieur du viseur s'affiche:

- l'icône d'avertissement correspondante (2.8) et la valeur de correction sur la balance de l'exposition (2.6)

Sur l'écran du volet de protection s'affiche:

- + ou - (3.9), selon le sens de correction

Remarques:

- La valeur de correction définie est conservée après la mise hors tension de l'appareil photo.
- Cette fonction de menu est également directement sélectionnable en appuyant longuement sur la touche (1.23) (voir p. 29).

Important:

Une correction de l'exposition réglée sur l'appareil photo influe exclusivement sur la mesure de la lumière ambiante, pas sur la lumière du flash (pour plus d'informations sur la photographie au flash, voir sections à partir de la p. 52).

¹ Exemple, plus ou moins, "X" représentant la valeur en question

SÉRIES D'EXPOSITIONS

Vous avez le choix entre:

- 2 nombres de prise de vues: 3 ou 5

- 4 niveaux de réglage: 0,5EV, 1EV, 2EV et 3EV

Réglage de la fonction

1. Sélectionnez dans le menu, zone APPAREIL (voir S. 16/26), série d'expositions (5.5).

- Le sous-menu apparaît à l'écran avec les trois options **Prises de Vue**, **Bracketing** \square **Expo.** et **Auto**, suivies d'une échelle.

Si une correction de l'exposition est réglée dans le même temps, la valeur correspondante est affichée sous l'échelle.

2. En faisant tourner la molette de réglage (1.18) ou en appuyant sur le bouton de navigation (1.17) vers la gauche ou la droite, choisissez si vous souhaitez prendre des vues en série ainsi que le nombre de vues.

- Des triangles blancs apparaissent sur l'échelle au-dessus de l'intervalle sélectionné indiqué en rouge. Ils indiquent les valeurs d'exposition correspondantes.

Remarque:

Si une correction de l'exposition est simultanément réglée, l'exposition nulle, c'est-à-dire la valeur de départ de la série d'expositions, correspond à la valeur d'exposition corrigée avec les modes **P**, **R** et **T** (voir p. 44/45).

3. Confirmez le réglage en appuyant sur la molette ou sur le bouton de navigation vers l'avant, le haut ou le bas.

- Le réglage de **Intervalle** est indiqué comme prêt à être modifié.

4. Sélectionnez le niveau de réglage désiré en faisant tourner la molette ou en appuyant sur le bouton de navigation vers la gauche ou la droite.

- L'intervalle désigné et les triangles changent de positions en fonction du niveau de réglage sélectionné.

Remarque:

- Si la série d'expositions dépasse la plage de $\pm 3EV$ (en raison de la combinaison nombre de prises de vue/niveau de réglage), la graduation de l'échelle passe de $\pm 3EV$ à $\pm 6EV$. L'intervalle désigné et les triangles avancent de manière correspondante.

- Notez que vous devez effectuer et confirmer les deux réglages pour activer la fonction.

5. Confirmez le réglage en appuyant sur la molette ou sur le bouton de navigation vers l'avant, le haut ou le bas.

- Le réglage de **Automatique** est indiqué comme prêt à être modifié.

6. Sélectionnez l'option désirée en faisant tourner la molette ou en appuyant sur le bouton de navigation vers la gauche ou la droite, **Marche** pour le déroulement automatique de la série après 1x déclenchement, **Arrêt** pour un déclenchement unique de chaque prise de vue.

7. Confirmez le réglage en appuyant sur la molette de réglage ou sur le bouton de navigation vers l'avant.

- Dans la liste de menu de départ, une série d'expositions réglée est indiquée par **XEV /X1**.

8. Toutes les prises de vues sont créées par un ou plusieurs déclenchements.

A l'intérieur du viseur s'affiche:

- l'icône d'avertissement correspondante (2.8).
- les affichages, variables selon les niveaux de réglage, relatifs à la vitesse d'obturation (2.2) et au diaphragme (2.4).

Sur l'écran du volet de protection s'affichent:

- à côté du mode d'exposition avant les surexpositions +, avant les prises de vues non corrigées \square , avant les sous-expositions - (3.9)
- les affichages relatifs à une série d'expositions (3.14b).

A l'écran apparaît (lors de l'affichage des données de prises de vues, voir p. 12)

- l'icône correspondante (4.1.27)

¹ Exemple, le premier "X" représentant le niveau de réglage, le second le nombre de prises de vues

Remarques:

- Selon le mode d'exposition (voir section "Réglage de l'exposition", à partir de la p. 42), les niveaux de réglage de l'exposition sont créés en modifiant les vitesses d'obturation et/ou le diaphragme.
- Les expositions s'effectuent dans l'ordre suivant: surexposition(s) exposition correcte, sous-exposition(s).
- Si vous utilisez la fonction de série d'expositions automatique, tous les réglages AUTO ISO (voir p. 34) sont définis:
 - La sensibilité calculée automatiquement par l'appareil pour la prise de vue non corrigée est également utilisée pour toutes les autres prises de vues d'une série. En d'autres termes, cette valeur ISO reste inchangée pour toute la série.
 - Les réglages du sous-menu AUTO ISO n'ont aucun effet, ce qui signifie que la plage de vitesses d'obturation de l'appareil est entièrement disponible. Selon le réglage de l'exposition effectué au départ, la plage de fonctionnement de la série d'expositions automatique peut être limitée.
- Indépendamment de cela, les nombres de prises de vues indiqués sont toujours réalisés et, si plusieurs prises de vue sont effectuées en série à la fin de la plage de travail, elles sont exposées de la même façon.
- La fonction demeure active jusqu'à ce qu'elle soit désactivée dans le menu, ou jusqu'à ce que l'appareil soit mis hors tension.

DÉPASSEMENT DES LIMITES SUPÉRIEURE ET INFÉRIEURE DE LA PLAGE DE MESURE

Si vous vous situez en deçà de la limite inférieure de la plage de mesure de l'appareil photo, vous ne pourrez effectuer une mesure d'exposition exacte. Les valeurs de mesure éventuellement encore affichées à l'intérieur du viseur peuvent conduire à des expositions erronées. C'est pourquoi l'indication  (2.2b) apparaît dans le viseur lorsque vous vous situez en deçà de la limite inférieure.

MODE D'EXPOSITION

RÉGLAGE DE LA VITESSE D'OBTURATION ET DU DIAPHRAGME/SÉLECTION DU MODE D'EXPOSITION

Sur le Leica S, le réglage

- de la vitesse d'obturation et du diaphragme, en cas de présélection manuelle,

- et des 3 modes d'exposition automatiques

s'effectue à l'aide de 2 éléments de commande seulement : la molette de réglage de la vitesse d'obturation (1.11) et la molette de réglage (1.18).

Dans le viseur (1.16/2), l'écran du volet de protection (1.12/3) et l'écran (1.23/4), lors de l'affichage des données de prises de vues (4.1) et de l'affichage INFO (4.5), les réglages et le mode de fonctionnement sélectionné sont présentés (voir explications correspondantes aux p. 10 et 11).

MOLETTE DE RÉGLAGE DE LA VITESSE D'OBTURATION (1.11)

Cette molette permet de régler manuellement la vitesse d'obturation dans les modes **m** (réglage manuel de la vitesse d'obturation et du diaphragme) et **τ** (automatisme avec priorité au temps de pose).

Selon l'obturateur utilisé, les plages de vitesses suivantes sont disponibles:

- avec l'obturateur à rideaux de l'appareil – interrupteur principal (1.15) sur **FPS** (voir p. 25) – de 6s à $1/4000s$

- avec l'obturateur central intégré de certains objectifs Leica S – interrupteur principal (1.10) sur **CS** (voir p. 25) – de 6s à $1/1000s$. Si des vitesses d'obturation supérieures à 8s (via le menu, voir p. 46) ou inférieures sont sélectionnées, l'appareil sélectionne automatiquement l'obturateur à rideaux.

- Dans les deux cas, vous pouvez également définir des demi-paliers.

Remarque:

La vitesse d'obturation la plus longue manuellement sélectionnable (avec **τ** et **P**) est 6s. Sur la molette de réglage, elle correspond à la position située entre la dernière vitesse gravée 4s et **⚡** (pour la vitesse de synchronisation du flash).

Pour la régulation automatique et continue de la vitesse d'obturation par l'appareil photo dans les modes **P** (automatisme programmé) et **R** (automatisme avec priorité au diaphragme), vous devez choisir la position **Auto**.

Des temps de pose prolongés de 125s max. seront effectués avec la position **B**.

En cas d'utilisation de flashes non conformes au système et de l'obturateur à rideaux interne de l'appareil, il est recommandé de régler la vitesse de synchronisation du flash la plus rapide ($= 1/125s = \text{⚡}$).

MOLETTE DE RÉGLAGE (1.18)

En faisant tourner la molette de réglage, vous pouvez régler manuellement le diaphragme en mode **m** et **R**. Des demi-paliers sont également disponibles.

Appuyer sur la molette de réglage permet de basculer entre le réglage manuel du diaphragme et la régulation automatique par l'appareil photo, dans les modes **P** et **τ**.

Le tableau ci-dessous présente les corrélations entre les fonctions des deux éléments de commande.

Réglage de la molette de réglage de la vitesse d'obturation	Mode	Molette de réglage	
		Rotation	Pression
6s à $1/4000s$	réglage manuel m	modifie le diaphragme	passé en mode τ
	Automatisme avec priorité au temps de pose τ	aucune fonction	passé en mode m
Auto	Automatisme avec priorité au diaphragme R	modifie le diaphragme	passé en mode P
	Automatisme programmé P	modifie la vitesse d'obturation et le diaphragme prédéfinis (voir p. 44).	passé en mode R

A des fins de protection contre une modification accidentelle du mode de fonctionnement, le temps de réaction, c'est-à-dire la durée de pression de la molette de réglage, peut être prolongée.

Réglage de la fonction

1. Sélectionnez dans le menu, zone **INSTALLATION** (voir p. 17/26),
Enfoncer la molette (5.34) et
2. dans le sous-menu correspondant **pression brève** (≤ 1 s) ou **pression longue** (≥ 2 s).

A des fins de protection contre une modification accidentelle du mode de fonctionnement, de la vitesse d'obturation et du diaphragme, vous pouvez désactiver le fonctionnement des deux molettes, c'est-à-dire que leur rotation et leur pression n'entraînerait aucune modification des réglages en mode Prise de vues.

Réglage de la fonction

1. Sélectionnez dans le menu, zone **INSTALLATION** (voir p. 17/26),
Clavier verrouillé (5.33) et
2. la fonction souhaitée dans le sous-menu correspondant.

Sur l'écran du volet de protection s'affichent:

l'icône correspondante  (3.14c)

MODES D'EXPOSITION

Le Leica S dispose de quatre modes d'exposition.

AUTOMATISME PROGRAMMÉ - P

Réglage du mode de fonctionnement

1. En appuyant sur la molette de réglage (1.18), réglez le diaphragme sur la position automatique, en l'occurrence le mode Automatisation programmé.
2. Placez la molette de réglage de la vitesse d'obturation (1.11) sur **Auto**. La valeur du temps de pose et celle du diaphragme de l'objectif s'établissent alors de façon automatique en fonction de la lumière ambiante et en continu de 125s à $1/4000s$ ou $1/1000s$ en cas d'utilisation de l'obturateur central de certains objectifs Leica S, ainsi que de la pleine ouverture au diaphragme minimal de l'objectif utilisé.

Dans le viseur et sur l'écran du volet de protection s'affichent:

- **P** (2.3.a/3.8) pour le mode d'exposition sélectionné, et
- les valeurs de diaphragme (2.4/3.11) et de temps de pose (2.2.a/3.12) réglées automatiquement.

Remarques:

- Si le réglage automatique de la sensibilité est activé simultanément (voir p. 34), la vitesse d'obturation, même avec un diaphragme totalement ouvert, ne sera prolongée au-delà de la vitesse 1/focale qu'une fois la sensibilité maximale atteinte.
- En présence d'une très faible lumière ou d'une extrême luminosité, il se peut que la plage temps de pose/diaphragme disponible ne suffise plus. Dans de rares cas, l'indication **L** (2.2b) de sous-exposition (éventuellement également comme avertissement d'un dépassement de la limite inférieure de la plage de mesure (voir "Dépassement de la limite inférieure de la plage de mesure", p. 41) ou **M** (2.2b) pour surexposition s'affiche dans le viseur. Il sera alors impossible d'effectuer une mesure correcte de l'exposition.

Changement de programme

La fonction de changement de programme du Leica S permet de modifier les combinaisons temps de pose/diaphragme proposées par le mode Automatisation programmé alors que l'exposition globale, c.-à-d. la luminosité de l'image, demeure quant à elle inchangée.

Réglage de la fonction

Tournez la molette de réglage (1.18)

- vers la droite pour des diaphragmes plus grands (valeurs inférieures) ou des vitesses d'obturation inférieures
- vers la gauche pour des diaphragmes plus petits (valeurs supérieures) ou des vitesses d'obturation supérieures

Dans le viseur et sur l'écran du volet de protection s'affichent:

- **P** (2.3.a/3.8) pour le mode d'exposition sélectionné, et
- **s** (3.10) sur l'écran du volet de protection, indiquant l'utilisation de la fonction de changement, et
- les valeurs de diaphragme (2.4/3.11) et de temps de pose (2.2.a/3.12) commandées automatiquement, qui s'inversent.

Remarque:

Les réglages de la fonction de changement sont conservés

- après une prise de vue
 - au-delà du temps de maintien de 12s (voir p. 36) du système de mesure de l'exposition, mais pas
 - lors de la sélection d'un autre mode d'exposition (**A, T, M**)
 - lors de la mise hors/sous tension de l'appareil photo (également par le biais de la fonction **Arrêt auto**).
- En d'autres termes, dans ces cas, l'appareil photo adopte toujours le réglage par défaut de la vitesse d'obturation et du diaphragme lors d'une nouvelle utilisation du mode Automatisation programmé.

AUTOMATISME AVEC PRIORITÉ AU DIAPHRAGME - A

Réglage du mode de fonctionnement

1. En appuyant sur la molette de réglage (1.18), réglez le diaphragme sur la commande manuelle.
2. Placez la molette de réglage de la vitesse d'obturation (1.11) sur **A**.
3. Sélectionnez le diaphragme désiré en faisant tourner la molette de réglage.

La valeur de l'exposition s'établit alors de façon automatique en fonction de la lumière ambiante et en continu de 125s à $1/4000s$ ou $1/1000s$ en cas d'utilisation de l'obturateur central de certains objectifs Leica S.

Dans le viseur et sur l'écran du volet de protection s'affichent:

- **A** (aperture priority) pour le mode d'exposition sélectionné (2.3.b/3.8),
- la valeur de diaphragme réglée manuellement (2.4/3.11) et
- le temps de pose automatique (2.2.a/3.12).

Remarques:

- Si le réglage automatique de la sensibilité est activé simultanément (voir p. 34), la plage de réglage du mode Automatisation avec priorité au diaphragme augmente.
- En présence d'une très faible lumière ou d'une extrême luminosité, il se peut que la plage de vitesse d'obturation disponible pour le diaphragme sélectionné ne suffise plus. Dans ces très rares cas, l'indication **L** (2.2b) de sous-exposition (éventuellement également comme avertissement d'un dépassement de la limite inférieure de la plage de mesure (voir "Dépassement de la limite inférieure de la plage de mesure", p. 41) ou **M** (2.2b) pour surexposition s'affiche dans le viseur. Il sera alors impossible d'effectuer une mesure correcte de l'exposition.

AUTOMATISME AVEC PRIORITÉ AU TEMPS DE POSE - T

Réglage du mode de fonctionnement

1. En appuyant sur la molette de réglage (1.18), réglez au besoin le diaphragme sur la commande automatique, en l'occurrence dans le mode Automatisation avec priorité au temps de pose.
2. Réglez le temps de pose désiré à l'aide de la molette de réglage de la vitesse d'obturation (1.11).

La valeur du diaphragme de l'objectif s'établit alors de façon automatique en fonction de la lumière ambiante et en continu de la pleine ouverture au diaphragme minimal de l'objectif utilisé.

Dans le viseur et sur l'écran du volet de protection s'affichent:

- **T** (time priority) pour le mode d'exposition sélectionné (2.3.c/3.8),
- la valeur de diaphragme réglée automatiquement (2.4/3.11) et
- le temps de pose réglé manuellement (2.2.a/3.12).

Remarques:

- Si le réglage automatique de la sensibilité est activé simultanément (voir p. 34), la plage de réglage du mode Automatisation avec priorité au pose augmente.
Une vitesse d'obturation maximale définie éventuellement dans le cadre du réglage automatique de la sensibilité est sans effet.
- En présence d'une très faible lumière ou d'une extrême luminosité, il se peut que la plage de réglage disponible pour le diaphragme de l'objectif utilisé ne suffise plus compte tenu du temps de pose présélectionné. Réglez, si possible, une autre vitesse d'obturation. Dans ces cas également, le réglage de l'exposition s'effectuera généralement de façon correcte grâce au réglage automatique de la vitesse d'obturation adéquate, c.-à-d. grâce à la "sur-régulation" de votre présélection manuelle.  (2.2b) apparaît aussi, le cas échéant pour avertir d'un dépassement de la limite inférieure de la plage de mesure (voir p. 41). Il sera alors impossible d'effectuer une mesure correcte de l'exposition.
- Si la molette de réglage de la vitesse d'obturation est réglée sur **4** (=1/125s), l'appareil photo passe en mode **M** (voir section suivante). Dès qu'une autre vitesse d'obturation est sélectionnée, il revient en mode **T**.

RÉGLAGE MANUEL DU DIAPHRAGME ET DU TEMPS DE POSE - M

Réglage du mode de fonctionnement

1. En appuyant longuement (≥ 1 s) sur la molette de réglage (1.18), réglez le diaphragme sur la commande manuelle.
2. Sélectionnez le diaphragme désiré en faisant tourner la molette de réglage.
3. Réglez le temps de pose désiré à l'aide de la molette de réglage de la vitesse d'obturation (1.11).

Dans le viseur et sur l'écran du volet de protection s'affichent:

- **M** pour le mode d'exposition sélectionné (2.3.d/3.8),
- les valeurs de diaphragme (2.4/3.11) et de temps de pose (2.2.a/3.12) réglées manuellement et
- une balance d'exposition (2.6) avec laquelle s'effectue l'équilibrage de l'exposition.

La balance de l'exposition indique l'écart entre la combinaison temps de pose/diaphragme qui vient d'être définie et la valeur de l'exposition mesurée. Les divergences de ± 3 EV font l'objet d'un affichage par paliers de $1/2$ EV. Les divergences plus importantes sont signalées par le clignotement du repère extérieur de la balance de l'exposition.

Pour une exposition correcte, conforme à l'indication du posemètre, le diaphragme et/ou le temps de pose doivent être modifiés jusqu'à ce que seul le trait de zéro de la balance de l'exposition soit affiché.

Remarque:

Si le réglage automatique de la sensibilité est activé simultanément (voir p. 34), la dernière sensibilité réglée manuellement est utilisée.
Une vitesse d'obturation maximale définie éventuellement dans le cadre du réglage automatique de la sensibilité est sans effet.

RÉGLAGE B

Avec le réglage **B**, l'obturateur reste ouvert

- aussi longtemps que vous maintenez le déclencheur enfoncé
- ou pendant la période prédéfinie (dans les deux cas, 125s maximum).

Si vous désirez imposer la durée d'exposition (une durée de 8s minimum est sélectionnable):

1. Appuyez sur la molette de réglage (1.18),
 - A l'écran, le menu de réglage apparaît avec les délais disponibles pour la sensibilité sélectionnée. Un triangle et le trait rouge désignent le réglage en cours.
2. En faisant tourner la molette de réglage ou en appuyant sur le bouton de navigation vers la gauche ou la droite, sélectionnez la durée d'exposition désirée ou l'option **B** si vous ne souhaitez pas imposer de durée.
3. Confirmez le réglage en appuyant de nouveau sur la molette ou sur le bouton de navigation vers l'avant.
 - Le menu de réglage s'éteint.

Si une durée d'exposition est prédéfinie, vous ne devez pas maintenir le déclencheur enfoncé.

A l'intérieur du viseur s'affiche:

- au lieu d'une vitesse d'obturation, **b** (2.2c)

Sur l'écran du volet de protection s'affichent:

- **B** (3.13)
- la durée définie ou \square , si aucune durée n'est réglée, (3.12)
- après l'ouverture de l'obturateur
 - si aucune durée n'est prédéfinie, la durée d'exposition écoulée,
 - en présence d'une durée prédéfinie, la durée restante est affichée (en econdes)

Vous disposez en outre d'une fonction T en rapport avec le retardateur: si le réglage **B** est sélectionné et si le retardateur est activé en appuyant sur le déclencheur, l'obturateur s'ouvre automatiquement au bout du temps préliminaire sélectionné. Il reste alors ouvert (sans devoir maintenir le déclencheur) tant que vous n'enfonchez pas à nouveau le déclencheur. Cela permet d'éviter dans la quasi-totalité des cas les effets de flous parfois créés par la pression sur le déclencheur en cas de temps de pose prolongé. Le posemètre reste désactivé dans les deux cas.

Remarques:

- Le temps de pose le plus long sélectionnable varie selon la sensibilité réglée: ISO100 -125s / ISO200 -60s / ISO400 -32s / ISO800 -16s / ISO1600 -8s
- Le réglage d'un temps de pose est conservé jusqu'à ce que
 - **B** soit de nouveau sélectionné dans le menu de réglage,
 - ou jusqu'à ce que l'appareil photo soit mis hors tension.
- Des temps de pose longs peuvent entraîner un flou important. Pour résoudre ce problème, le Leica S crée automatiquement, après des prises de vues avec vitesses d'obturation plus longues, une deuxième "prise de vue noire" (avec obturateur fermé). Le bruit de fond mesuré lors de cette prise de vue parallèle est ensuite "extraït" par ordinateur des données de la prise de vue proprement dite.
- Ce doublement du temps "d'exposition" doit être pris en compte lors des temps de pose prolongés. Pendant ce temps, l'appareil ne doit pas être mis hors tension.
- Lors des prises de vues à temps de pose prolongés, il est conseillé d'installer le couvercle d'obturation de l'oculaire (G). Cela empêche toute exposition supplémentaire indésirable.
- Pour des vitesses d'obturation $> 1/25s$, le message d'avertissement Rauschverringern s'affiche à l'écran
- Les temps de pose prolongés avec le réglage **B** s'effectuent exclusivement avec l'obturateur à rideaux interne de l'appareil photo, même lorsque l'interrupteur principal (1.15) se trouve sur **CS** (voir p. 25).

PHOTOGRAPHIE AVEC LE RETARDATEUR

Le retardateur du Leica S permet de réaliser des prises de vues avec un décalage de 2 ou de 12s.

Réglage/exécution de la fonction

1. Sélectionnez dans le menu, zone APPAREIL (voir p. 16/26), **Mode Déclenchement** (5.1), et
2. le temps préliminaire souhaité dans le sous-menu correspondant.
3. Pour démarrer, enfoncez le déclencheur (voir aussi "Déclencheur", p. 36).

Remarque:

Pendant cette phase préliminaire, il est possible de redémarrer (c.-à.-d. prolonger) le temps préliminaire en appuyant à nouveau sur le déclencheur.

Déroulement

Pour un temps préliminaire de 2s:

le processus commence par la mesure de l'exposition et la mise au point en mode autofocus, puis le miroir se relève. Ce n'est qu'ensuite que le temps préliminaire commence.

Pour un temps préliminaire de 12s:

le temps préliminaire commence dès l'enfoncement du déclencheur, le miroir se relève 2s avant le déclenchement.

Affichages

Le temps préliminaire en cours est affiché:

- sur l'écran (1.23) via l'affichage **Déclenchement dans 12s** et le décompte du temps restant jusqu'au déclenchement.
- via le clignotement du témoin sur la face avant de l'appareil photo (1.2) (pour les 10 à 12 premières secondes) (d'abord lentement, puis rapidement).

Arrêt de la fonction

Il est possible d'interrompre le décompte du temps préliminaire d'un retardateur

- en mettant l'appareil photo hors tension, c.-à-d. en tournant l'interrupteur principal (1.15) en position **OFF**,

- pour un temps préliminaire en cours de 12s du retardateur, pendant les 10 premières secondes, en appuyant sur la touche (1.22) – dans ce cas, portant la mention **Abandon**.

Lorsque vous ne souhaitez plus utiliser le retardateur, vous devez le désactiver dans le menu. La fonction est également désactivée lors de la mise hors tension de l'appareil photo.

Remarque:

Si la fonction de retardateur et le pré-déclenchement du miroir sont activés simultanément (voir section suivante), la fermeture de l'obturateur intervient en principe après le temps préliminaire choisi, c.-à-d. sans devoir enfoncer à nouveau le déclencheur.

PRÉ-DÉCLENCHEMENT DU MIROIR

Le Leica S offre la possibilité d'un pré-déclenchement du miroir afin d'éliminer les influences minimales résiduelles du mouvement du miroir et de la fermeture du diaphragme de l'objectif.

Réglage/exécution de la fonction

1. Sélectionnez dans le menu, zone APPAREIL (voir p. 16/26), **Pré-déclenchement miroir** (5.8) et
2. dans le sous-menu correspondant, **Marche** ou **Arrêt**.
3. Enfoncez le déclencheur à fond, c'est-à-dire jusqu'au 3e point de poussée (voir aussi "Déclencheur", p. 36) pour relever le miroir.
4. Enfoncez à nouveau le déclencheur pour réaliser la prise de vue.

Déroulement

Dès le premier actionnement du déclencheur, la mesure de l'exposition et la mise au point (en mode autofocus) sont effectuées, puis le miroir se relève et le diaphragme s'ajuste sur la valeur correspondante.

Ce n'est qu'après un deuxième actionnement du déclencheur que la fermeture de l'obturateur intervient, et donc la prise de vue réelle.

Une fois l'exposition terminée, le miroir se rabat et le diaphragme s'ouvre à nouveau de manière habituelle.

Arrêt de la fonction

Il est possible d'interrompre le processus de pré-déclenchement du miroir après le premier actionnement du déclencheur sans réaliser de prise de vue.

Pour ce faire, mettez l'appareil photo hors tension à l'aide de l'interrupteur principal (1.15), c.-à-d. en le tournant en position **OFF**; le miroir se rabat ensuite.

Si la fonction de pré-déclenchement du miroir est sélectionnée, la fonction reste activée même après une mise hors, puis sous tension de l'appareil photo. En d'autres termes, si la prise de vue suivante doit être effectuée sans pré-déclenchement du miroir, vous devez régler la fonction du menu sur **Arrêt**.

Remarques:

- La prise de vue doit être effectuée dans les 2min suivant la première pression sur le déclencheur. Si ce n'est pas le cas, le miroir se rabat automatiquement afin de préserver l'autonomie de l'accumulateur (sans ouvrir préalablement l'obturateur).
- Pendant que le miroir est relevé, il est possible de redémarrer à tout moment le temps de maintien de 2min en appuyant sur le déclencheur.
- Si la fonction de retardateur et le pré-déclenchement du miroir sont activés simultanément (voir section précédente), la fermeture de l'obturateur intervient en principe après le temps préliminaire choisi, c.-à-d. sans devoir enfoncer à nouveau le déclencheur.

TOUCHE DE FERMETURE DU DIAPHRAGME ET PROFONDEUR DE CHAMP

Le Leica S permet de fermer le diaphragme de l'objectif, dans tous les modes d'exposition, en fonction de la valeur de diaphragme définie ou réglée automatiquement. Cela s'effectue avec le réglage d'usine à l'aide de la touche de fermeture du diaphragme (1.4).

Les valeurs correctes s'affichent alors à l'écran et sur l'écran du volet de protection. La mesure de l'exposition est toutefois désactivée.

Conditions de fermeture du diaphragme:

1. la mesure de l'exposition avec le déclencheur est activée (voir p. 36) et
2. le déclencheur n'est pas (plus) actionné.

Pendant que cette touche est enfoncée, le processus de déclenchement est bloqué.

AUTRES FONCTIONS

HORIZON

Grâce aux capteurs intégrés, le Leica S peut déterminer son orientation dans le viseur comme à l'écran. Tandis que l'affichage correspondant apparaît toujours dans le viseur (2.1, voir p. 10), l'affichage de l'écran apparaît sur demande.

L'affichage de l'écran permet d'orienter l'appareil avec précision sur l'axe transversal ou longitudinal dans le cas de sujets critiques à cet égard, notamment lors de la photographie de monuments à l'aide d'un trépied.

Réglage de la fonction

1. Sélectionnez dans le menu, zone **INSTALLATION** (voir p. 17/26), **Horizon** (5.30) et
2. dans le sous-menu correspondant, sélectionnez la fonction désirée.
 - Une échelle verticale et une barre horizontale apparaissent à l'écran. Les écarts par rapport à la valeur zéro sont illustrés graphiquement – par des marques rouges, l'orientation horizontale dans l'axe transversal ou longitudinal par une marque verte centrale. En outre, les valeurs numériques correspondantes sont indiquées.

Remarques:

- La précision d'affichage est de $\leq 1^\circ$.
- L'image reste visible à l'écran jusqu'à ce qu'elle soit désactivée par une pression sur le déclencheur ou sur la touche **Précédent** (1.21).

PROFILS UTILISATEUR / APPLICATION

Le Leica S permet de mémoriser à long terme toutes les combinaisons possibles de tous les réglages de menu, p. ex. pour pouvoir y accéder à tout moment, facilement et rapidement, pour des situations / sujets récurrents. Vous avez le choix entre quatre emplacements pour la mémorisation de ces combinaisons, ainsi qu'un réglage en usine non modifiable, accessible à tout moment. Vous pouvez modifier le nom des profils mémorisés.

Vous pouvez transférer les profils mémorisés dans l'appareil photo sur l'une des cartes mémoire, p. ex. en vue d'une utilisation sur un autre appareil. De même, vous pouvez transférer les profils mémorisés sur une carte vers l'appareil photo.

Mémorisation des réglages/Création d'un profil

1. Réglez les fonctions souhaitées dans le menu.
2. Sélectionnez dans le menu, zone **PRISE DE VUE** (voir p. 16/26), **Profil Utilisateur** (5.35),
3. dans le sous-menu, **Sauvegarder comme Profil**, et
4. l'emplacement souhaité dans le sous-menu correspondant.

Sélection d'un profil

1. Sélectionnez dans le menu, zone **PRISE DE VUE** (voir p. 16/26), **Profil Utilisateur** (5.35).
 - Si des profils utilisateur sont mémorisés, leur nom apparaît en gris et les emplacements vides en vert.
2. Sélectionnez le profil souhaité dans le sous-menu: l'un de ceux mémorisés ou **Profil par Défaut**.

Remarque:

Si vous modifiez l'un des réglages du profil utilisé, l'indication --- s'affiche dans la liste des menus de départ au lieu du nom du profil précédemment utilisé.

Attribution d'un nouveau nom aux profils

1. Sélectionnez dans le menu, zone **PRISE DE VUE** (voir p. 16/26), **Profil Utilisateur** (5.35),
2. dans le sous-menu, **Gestion des Profils**, et
3. dans le sous-menu correspondant, **Renommer profils**.
 - Le nom et le numéro du profil s'affichent, le numéro étant marqué comme prêt pour le traitement.
4. Sélectionnez le profil à renommer en faisant tourner la molette de réglage (1.18) ou en appuyant sur le bouton de navigation (1.17) vers le haut ou le bas.
5. Confirmez votre réglage en appuyant sur la molette de réglage ou le bouton de navigation vers l'avant ou la droite.
 - La position suivante est indiquée comme prête pour le réglage.
6. Vous pouvez modifier les chiffres ou les lettres composant le nom en faisant tourner la molette de réglage ou en appuyant sur le bouton de navigation vers le haut ou le bas. Vous pouvez sélectionner les autres emplacements en appuyant sur la molette ou sur le bouton de navigation vers l'avant, la gauche ou la droite. Vous pouvez utiliser les majuscules de A à Z, les chiffres de 0 à 9 et un espace _; ces caractères apparaissent dans cet ordre et forment une boucle infinie.
7. Confirmez vos réglages en appuyant sur la molette de réglage ou sur le bouton de navigation vers l'avant.

Mémorisation de profils sur une carte/transfert à partir d'une carte

1. Sélectionnez dans le menu, zone **PRISE DE VUE** (voir p. 16/26), **Profil Utilisateur** (5.35),
2. dans le sous-menu, **Gestion des Profils**, et
3. dans le sous-menu correspondant, **Profils Importer de la carte** ou **Profils Exporter vers la carte**.
 - La demande de confirmation correspondante apparaît à l'écran.
4. Confirmez avec la molette de réglage (1.18) ou le bouton de navigation (1.17) l'importation ou l'exportation du ou des profils.

Remarque:

Lors de l'exportation, les 4 emplacements de mémoire sont transférés sur la carte, c.-à-d. même les profils vides.
En conséquence, lors de l'importation, tous les profils existant dans l'appareil photo seront écrasés (supprimés).

Réinitialisation de tous les réglages individuels

Avec cette fonction, il est possible de réinitialiser en une opération les valeurs d'usine de tous les réglages préalablement définis dans le menu.

Réglage de la fonction

4. Sélectionnez dans le menu, zone **INSTALLATION** (voir p. 17/26), **Remise à zéro** (5.36), et
5. dans le sous-menu correspondant, **Non** ou **Oui**.

Remarque:

Cette réinitialisation concerne également les profils éventuellement définis et mémorisés à l'aide de la fonction **Sauvegarder comme Profil** (voir section précédente).

GESTION DES RÉPERTOIRES

Les données image des cartes mémoire sont enregistrées dans des répertoires, créés automatiquement. Le nom des répertoires est généralement constitué de huit caractères: trois chiffres et cinq lettres. Par défaut, le premier répertoire s'appelle "100LEICA", le deuxième "101LEICA", etc. Le numéro disponible suivant est généralement utilisé comme numéro de répertoire, il est possible de créer 999 répertoires au maximum. Un message d'avertissement s'affiche à l'écran en cas d'épuisement de la capacité des nombres.

Un nombre est attribué consécutivement à chaque prise de vue jusqu'au nombre 9999, à moins que la carte mémoire utilisée ne contienne déjà une image portant un chiffre supérieur au dernier chiffre attribué par l'appareil. Dans ce cas, la numérotation suit celle de la carte. Lorsque le répertoire en cours contient une image portant le numéro 9999, un nouveau répertoire est automatiquement créé et la numérotation des images y reprend à 0001. Si le numéro de répertoire 999 et le numéro d'image 9999 sont atteints, un message d'avertissement correspondant s'affiche à l'écran et la numérotation doit être réinitialisée (voir ci-dessous).

Le Leica S permet également de créer des répertoires avec des noms différents, ainsi que de renommer les fichiers.

Création d'un répertoire/Attribution d'un nom personnalisé/Réinitialisation des numéros d'image

1. Sélectionnez dans le menu, zone **INSTALLATION** (voir p. 17/26), **Numérotation image** (5.19), et
2. dans le sous-menu correspondant, **Nouveau Dossier**.
 - La désignation du répertoire apparaît (toujours "XXXLEICA"). Le premier des cinq caractères modifiables est indiqué comme prêt pour modification.
Les positions 4-8 peuvent être modifiées.

Remarque:

Si vous utilisez des cartes mémoire qui n'ont pas été formatées avec cet appareil (voir section suivante), l'appareil crée automatiquement un nouveau répertoire.

¹ Les caractères "X" font office de caractères de remplacement.

3. Vous pouvez modifier les chiffres ou les lettres composant le nom en faisant tourner la molette de réglage (1.18) ou en appuyant sur le bouton de navigation (1.17) vers le haut ou le bas. Vous pouvez sélectionner les autres emplacements en appuyant sur la molette ou sur le bouton de navigation vers l'avant, la gauche ou la droite. Vous pouvez utiliser les majuscules de A à Z, les chiffres de 0 à 9 et un espace _ ; ces caractères apparaissent dans cet ordre et forment une boucle infinie.
4. Confirmez vos réglages en appuyant sur la touche (1.18), dans ce cas portant la mention OK, ou après le réglage de la dernière position, en appuyant sur la molette de réglage ou le bouton de navigation vers l'avant.
 - Un autre sous-menu s'affiche avec la demande de confirmation **Remise à zéro Numérotation fichier?**.
5. Sélectionnez **Oui** ou **Non**.
 - Après avoir confirmé votre choix en appuyant sur la molette de réglage ou le bouton de navigation, le menu de réglage décrit au point 2. s'affiche.

Remarque:

Vous pouvez également réinitialiser les numéros d'image sans créer préalablement de répertoire. Pour ce faire, sélectionnez dans le sous-menu **Numérotation des images** l'option **Remise à zéro** et procédez comme décrit aux étapes 4. et 5. ci-dessus.

Modification du nom des fichiers

1. Sélectionnez dans le menu, zone **INSTALLATION** (voir p. 17/26), **Numérotation image** (5.19), et
2. dans le sous-menu correspondant, **Changer nom du fichier**.
 - Le nom du fichier apparaît. Le premier caractère (toujours "LXXXXX1") est indiqué comme prêt pour modification. Les positions 1-4 peuvent être modifiées.
3. Vous pouvez modifier les chiffres ou les lettres composant le nom en faisant tourner la molette de réglage (1.18) ou en appuyant sur le bouton de navigation (1.17) vers le haut ou le bas. Vous pouvez sélectionner les autres emplacements en appuyant sur la molette ou sur le bouton de navigation vers l'avant, la gauche ou la droite. Vous pouvez utiliser les majuscules de A à Z, les chiffres de 0 à 9 et un espace _ ; ces caractères apparaissent dans cet ordre et forment une boucle infinie.
4. Confirmez vos réglages en appuyant sur la molette de réglage ou sur le bouton de navigation vers l'avant.
 - La liste de menu de départ s'affiche.

FORMATAGE DE LA / DES CARTES MÉMOIRE

Normalement, il n'est pas nécessaire de formater (d'initialiser) une carte mémoire déjà utilisée. Toutefois, lorsque vous utilisez une carte non formatée ou formatée dans un autre appareil (comme un ordinateur) pour la première fois, vous devez la formater.

Important:

Lors du formatage, toutes les données présentes sur la carte ne sont pas nécessairement irrémédiablement supprimées.

Un logiciel adapté peut permettre de récupérer certaines données. Seules les données qui sont ensuite écrasées par l'enregistrement de nouvelles données sont irrémédiablement effacées.

Remarques:

- Ne mettez pas l'appareil photo hors tension pendant le formatage d'une carte mémoire.
- Si la carte mémoire a été formatée sur un autre appareil, par exemple sur un ordinateur, reformatez-la sur le Leica S.
- Si le formatage est impossible, demandez conseil à votre revendeur ou au Service d'information Leica (adresse, voir p. 74).
- Au cours du formatage, même les prises de vues protégées sont effacées (voir section précédente).

Réglage de la fonction

1. Sélectionnez dans le menu, zone **INSTALLATION** (voir p. 17/26), **Formatage** (5.20), et
2. dans le sous-menu correspondant, la ou les cartes à formater.
 - Une demande de confirmation correspondante s'affiche à l'écran afin d'éviter les manipulations accidentelles.
3. Confirmez avec la molette de réglage (1.18) ou le bouton de navigation (1.17) le formatage de la ou des cartes mémoire.



ENREGISTREMENT DU LIEU DE PRISE DE VUES PAR GPS

Le système GPS (Global Positioning System) permet de déterminer la position du récepteur au niveau mondial. Lorsque cette fonction est activée, le Leica S reçoit constamment des signaux correspondants et met à jour ses données de position. Vous pouvez indiquer ces coordonnées (latitude et longitude, altitude) dans les données "EXIF".

Réglage de la fonction

3. Sélectionnez dans le menu, zone **INSTALLATION** (voir p. 17/26), **GPS** (5.37), et

4. **Marche** ou **Arrêt**.

- L'icône "Satellite" ((4.1.17), uniquement dans l'affichage des données de prises de vues (4.1)) affiche l'état suivant à l'écran:
 -  dernière définition de la position pour 1 min maximum
 -  dernière définition de la position pour 24h maximum
 -  dernière définition de la position pour 24h minimum ou aucune donnée de position existante

Remarques sur la fonction:

- La définition de la position par GPS nécessite un "champ libre" d'au moins 3 des satellites GPS (sur les 24 satellites au total jusqu'à 9 sont disponibles depuis chaque endroit de la terre). Il est donc conseillé de tenir l'appareil photo avec l'antenne GPS (1.3) à la verticale et orientée vers le haut.
- Veillez à ne pas recouvrir l'antenne GPS avec la main ni avec un autre objet, en particulier avec un objet métallique.
- La réception correcte des signaux des satellites GPS est impossible à certains endroits et dans certaines situations. Dans certains cas, la définition de la position est impossible ou incorrecte.
 - dans des endroits clos
 - sous la terre
 - sous des arbres
 - dans un véhicule en mouvement
 - à proximité de hauts bâtiments ou dans des vallées étroites
 - à proximité des lignes haute tension
 - dans des tunnels
 - à proximité de téléphones portables
 - avec des accessoires installés sur le raccord pour flash, p. ex. un flash

Remarque de sécurité:

Le rayonnement électromagnétique émis par le système GPS peut influencer sur les instruments et les appareils de mesure. Veillez à désactiver la fonction GPS notamment à bord d'un avion au décollage et à l'atterrissage, dans les hôpitaux, ainsi que dans les autres endroits imposant des limitations aux transmissions radio.

Important (restrictions d'utilisation légales):

- Dans certains pays ou régions, l'utilisation du GPS et des technologies apparentées est limitée. Avant de voyager à l'étranger, renseignez-vous donc auprès de l'ambassade du pays ou de votre agence de voyage à ce sujet.
- L'utilisation du GPS en République populaire de Chine et à Cuba ainsi qu'à proximité de leurs frontières (à l'exception de Hong Kong et Macao) est interdite par la loi de ces pays. Toute infraction est susceptible de poursuites! La fonction GPS est donc automatiquement désactivée dans ces régions.

MODE FLASH

REMARQUES GÉNÉRALES SUR LA COMMANDE ET LA MESURE DE L'EXPOSITION AU FLASH

Le Leica S calcule la puissance du flash nécessaire en amorçant plusieurs flashes de mesure se succédant rapidement en quelques fractions de secondes avant la prise de vue proprement dite. Juste après, au début de l'exposition, le flash principal est amorcé.

Tous les facteurs qui influencent l'exposition (p. ex. filtre, réglage du diaphragme, distance avec le sujet principal, surfaces réfléchissantes, etc.) sont automatiquement pris en compte.

FLASHES COMPATIBLES

Connexion au raccord pour flash (1.14)

- Tous les flashes et systèmes de flash de studio conformes à la norme ISO 10330 actuellement en vigueur et à l'ancienne norme DIN 19014¹ (polarité positive au contact X).

Connexion à la prise LEMO® inférieure (1.34)

- Tous les flashes et systèmes de flash de studio pouvant être commandés à l'aide d'un câble spécial correspondant

Connexion à la douille de raccordement pour flashes (1.31)

- Tous les systèmes de flash de studio et autres flashes avec câble et fiche standard

Les flashes suivants, utilisés avec le Leica S, permettent d'utiliser toutes les fonctions décrites dans ce mode d'emploi:

• Le flash système Leica SF 58 (voir p. 65). Avec un nombre-guide maximal de 58 (pour la norme ISO 100 et un réglage de 105mm), un réflecteur zoom automatique, un réflecteur secondaire enclenchable au choix et de nombreuses autres fonctions, il est aussi puissant que polyvalent. Grâce à son raccord intégré, avec les contacts de commande et de signal correspondants assurant le transfert automatique d'une série de données et de réglages, il est très simple d'utilisation.

• Les flashes satisfaisant aux exigences techniques d'une System-Camera-Adaption (SCA) du système 3002 et utilisant l'adaptateur SCA-3502-M5 et qui permettent une commande par nombre-guide et sont compatibles HSS (voir p. 54).

Vous pouvez également utiliser d'autres flashes disponibles dans le commerce fixés via un raccord pour flash standard 4, 5 et munis d'un contact central positif, qui permet de les amorcer (contact X, 1.14a) (sans régulation TTL). Nous recommandons d'utiliser des flashes électroniques modernes commandés par thyristor.

² Lors de l'utilisation de l'adaptateur SCA-3502 (à partir de la version 5), la balance des blancs (voir p. 33) peut être réglée sur Automatisch pour un rendu correct des couleurs.

³ L'utilisation de systèmes de flash provenant d'autres fabricants ou d'adaptateurs SCA prévus pour d'autres systèmes d'appareil photo est déconseillée, étant donné que le positionnement et l'affectation différents de leurs contacts peuvent conduire à une altération des fonctions, voire entraîner des dommages.

⁴ Si vous n'utilisez pas de flashes spécialement conçus pour le Leica S, vous devrez peut-être régler manuellement la balance des blancs de l'appareil photo sur ζ .

⁵ Vous devrez peut-être régler manuellement sur le flash le diaphragme indiqué sur l'objectif et la sensibilité.

VITESSE DE SYNCHRONISATION DU FLASH

La vitesse de synchronisation du flash du Leica S, avec la technique de flash traditionnelle, c'est-à-dire avec un réglage de la molette de réglage de la vitesse d'obturation sur ζ (voir p. 8) avec l'obturateur à rideaux de l'appareil photo est de $1/125s$. Si l'obturateur central de l'objectif (voir p. 24/65) est utilisé, des vitesses d'obturation de $1/1000s$ sont disponibles.

Avec des flashes compatibles HSS (voir p. 54), vous pouvez encore choisir des vitesses d'obturation inférieures.

La durée de l'éclair des systèmes de flash de studio est souvent beaucoup plus longue que les vitesses de synchronisation indiquées. Pour pouvoir pleinement exploiter la quantité de lumière de ces flashes, il est conseillé d'ajuster l'appareil sur des vitesses plus longues.

Remarques:

• Pour les vitesses d'obturation allant jusqu'à la vitesse de synchronisation $1/125s$, la mention X (2.5b) s'allume dans le viseur, afin d'indiquer que le fonctionnement normal du flash est possible à ces vitesses.

• Si la molette de réglage de la vitesse d'obturation est réglée sur ζ , les modes d'exposition prédéfinis sont convertis en raison des vitesses d'obturation réglées, c'est-à-dire de **P** à **T** ou de **R** à **m** (voir p. 42). Dès qu'une vitesse d'obturation est indiquée, le mode de fonctionnement initial est rétabli.

• Si le Leica SF 58 (voir p. 65) est utilisé et que des vitesses d'obturation inférieures sont réglées sur l'appareil, c'est-à-dire $\leq 1/180s$ avec l'obturateur à rideaux et $\leq 1/1500s$ avec l'obturateur central, le flash passe automatiquement en mode HSS (voir p. 54).

¹ Si vous souhaitez raccorder au Leica S un système de flash de studio non conforme à la norme ISO, veuillez vous adresser au service clientèle de la société Leica Camera AG (adresse, voir p. 74) ou au service après-vente d'une filiale Leica.

SÉLECTION DE LA VITESSE/PLAGE DE SYNCHRONISATION

Le Leica S vous permet d'adapter précisément la vitesse d'obturation utilisée en mode Flash en association avec les modes d'exposition Automatique programmé et Automatique avec priorité au diaphragme aux conditions du sujet ou à vos besoins de composition d'image. Pour ce faire, vous pouvez choisir entre un réglage automatique ou plusieurs réglages manuels.

Réglage de la fonction

5. Sélectionnez dans le menu, zone APPAREIL (voir p. 16/26), **Synchro lente auto** (5.6), puis
6. dans le sous-menu correspondant, le réglage automatique lié à l'objectif (1/f) ou si vous souhaitez vous-même définir une vitesse d'obturation particulière (**Réglage Manuel**).
7. Dans le sous-menu **Réglage Manuel**, vous déterminez la plage des vitesses d'obturation admissibles en sélectionnant la plus rapide.

Remarques:

- L'option 1/f permet d'obtenir les vitesses d'obturation les plus longues si l'on applique la règle générale pour les prises de vues à main levée sans flou, p. ex. $1/60$ s avec le Summarit-S 1:2,5/70mm ASPH. Dans le menu **Réglage vitesse d'obtu.**, elle est toutefois limitée à $1/125$ s, même si la focale utilisée est plus longue.
- Dans le champ du sous-menu **Réglage Manuel**, le "réglage de base" 1/f apparaît d'abord.

SÉLECTION DU MOMENT DE SYNCHRONISATION

Le Leica S permet de déclencher le flash au début de l'exposition ou de le synchroniser à la fin de l'exposition.

Cette fonction est disponible avec tous les flashes, c.-à-d. aussi avec ceux non compatibles, qu'ils soient fixés au raccord pour flash ou par câble, et pour tous les réglages de flash et d'appareil photo. Les affichages sont identiques dans les deux cas.

Réglage de la fonction

1. Sélectionnez dans le menu, zone APPAREIL (voir p. 16/26), **Synchronisation Flash** (5.7), et
2. la variante souhaitée dans le sous-menu correspondant.

POSE DU FLASH

Lorsque l'on installe un flash, il convient de faire attention à ce que son raccord soit entièrement inséré dans le raccord pour flash (1.14) du Leica S, et le cas échéant, utiliser l'écrou autobloquant pour éviter toute chute accidentelle. Cela est particulièrement important dans le cas de flashes présentant des contacts de commande et de signal supplémentaires, car un changement de la position dans le raccord pour flash pourrait interrompre les contacts nécessaires et donc entraîner un dysfonctionnement.

Remarque:

Avant le montage, vous devez éteindre l'appareil et le flash.

RÉGLAGES DU FLASH AUTOMATIQUE COMMANDÉ PAR L'APPAREIL

Une fois le flash utilisé activé et réglé sur le mode de fonctionnement adéquat pour le mode TTL, vous devez effectuer les réglages suivants sur le Leica S

1. activer la mesure de l'exposition avant chaque prise de vue avec flash en appuyant légèrement sur le déclencheur, c.-à-d. que l'affichage dans le viseur doit être réglé sur l'indication de la vitesse d'obturation ou sur la balance de l'exposition. Si vous appuyez d'un seul coup complètement et trop rapidement sur le déclencheur, il est possible que le flash ne s'amorce pas.
2. régler le mode d'exposition, la vitesse d'obturation et/ou le diaphragme souhaité. Il convient de veiller à une vitesse de synchronisation du flash la plus rapide, étant donné qu'elle est importante pour déterminer si un flash de prise de vue "normal" est amorcé ou un flash HSS.

MODE FLASH TTL

Le mode flash TTL entièrement automatique, c.-à-d. commandé par l'appareil, est disponible sur le Leica S avec les flashes compatibles (voir p. 52), et avec tous les modes d'exposition de l'appareil photo.

En outre, une commande de flash de débouchage automatique est utilisée. Pour assurer un équilibrage du flash avec les conditions d'éclairage, vous devez réduire la puissance du flash de $1^2/3$ EV maximum à mesure de l'augmentation de la luminosité ambiante (flash de débouchage).

Si la luminosité ambiante nécessite toutefois une vitesse d'obturation inférieure à la vitesse de synchronisation ($1/125$ s pour les obturateurs à rideaux, $1/1000$ s pour les objectifs avec obturateur central) ou si ces valeurs sont réglées manuellement, l'appareil fait automatiquement passer un flash compatible en mode de flash linéaire (HSS, voir section suivante).

Par ailleurs, le Leica S transmet la sensibilité et le diaphragme réglés au flash. Ce dernier peut ainsi, dans la mesure où il dispose de cet affichage, adapter automatiquement des indications de portée en conséquence.

Remarques:

- Les réglages et fonctionnalités décrits dans les sections suivantes se rapportent exclusivement aux flashes fournis avec le Leica S et compatibles.
- Une correction de l'exposition réglée sur l'appareil photo (voir p. 39) influe exclusivement sur la mesure de la lumière ambiante! Si vous souhaitez également corriger la mesure de l'exposition au flash TTL en cas d'utilisation d'un flash, qu'elle soit parallèle ou opposée, vous devez également la régler (sur le flash)!
- Pour plus d'informations sur le mode Flash, en particulier avec d'autres flashes non spécifiquement conçus pour le Leica S, ainsi que sur leurs différents modes de fonctionnement, consultez leur mode d'emploi.

MODE FLASH LINÉAIRE (HIGH SPEED SYNCHRONIZATION)

Le mode Flash linéaire entièrement automatique, c.-à-d. commandé par l'appareil, est disponible sur le Leica S avec les flashes compatibles (voir p. 52), et avec tous les modes d'exposition et toutes les vitesses d'obturation de l'appareil photo. Il est activé automatiquement par l'appareil photo lorsque la vitesse d'obturation choisie ou calculée est inférieure à la vitesse de synchronisation, c.-à-d. $\leq 1/180$ s pour les obturateurs à rideaux. Lorsque le flash est correctement installé, ce processus ne nécessite aucune autre action de la part du photographe.

MODE FLASH STROBOSCOPIQUE AVEC FLASHES COMPATIBLES

Ce mode flash, avec lequel plusieurs éclairs sont successivement déclenchés pendant une exposition, fonctionne avec tous les modes d'exposition de l'appareil photo.

Dans les modes **P** et **R**, l'appareil photo règle automatiquement la vitesse d'obturation nécessaire pour la fréquence et le nombre d'éclairs sélectionnés. La balance de l'exposition (2.6b) indique si la vitesse d'obturation nécessaire entraîne une surexposition en raison de la lumière ambiante.

Dans les modes **m** et **T**, une vitesse d'obturation trop courte est signalée par un clignotement de l'affichage (2.2a/3.12) dans le viseur et sur l'écran du volet de protection.

Dans certains cas, un équilibrage de l'exposition peut intervenir en raison de la modification du nombre et/ou de la fréquence des éclairs ou encore du diaphragme et/ou de la vitesse d'obturation (avec **m** et **T**). Pour réussir une prise de vue stroboscopique, par ex. lorsque les différentes phases d'un mouvement doivent être saisies sur une image, la plage de travail du flash, le nombre des éclairs, la distance et naturellement le diaphragme sont d'une importance capitale. Vous obtiendrez de plus amples informations à ce sujet dans la notice d'utilisation du flash utilisé.

Remarque:

La technique Flash HSS réduit les portées.

INDICATIONS DE CONTRÔLE DE L'EXPOSITION AU FLASH DANS LE VISEUR AVEC FLASHES COMPATIBLES

Dans le viseur du Leica S, l'icône du flash (2.5a) permet d'indiquer les différents états de fonctionnement.

- **⚡** n'apparaît pas, bien que le flash soit activé et prêt à fonctionner: Dans ce cas, le Leica S n'amorce pas un flash activé et prêt à fonctionner. (p. ex. parce que le mode réglé sur le flash est incorrect).
- **⚡** clignote avant la prise de vue: Le flash n'est pas encore prêt à fonctionner
- **⚡** s'allume avant la prise de vue: Le flash est prêt à fonctionner
- **⚡** reste allumé sans interruption après le déclenchement: Le flash est toujours prêt à fonctionner.
- Un signe \pm (2.8) apparaît également dans le viseur pour signaler qu'une correction de l'exposition au flash a été définie sur le flash.

PHOTOGRAPHIE AU FLASH AVEC L'AUTOMATISME DE CALCUL DE FLASH

En cas d'utilisations de flashes compatibles avec l'automatisme de calcul, la quantité de lumière réfléchie par le sujet n'est pas mesurée et exploitée par l'appareil photo, mais par un capteur intégré dans le flash. Les modes d'exposition fonctionnent de la même manière qu'ils le feraient sans flash. En mode **P** ou **R**, si la vitesse de synchronisation du flash est en-deçà de la limite inférieure ou en mode **T** ou **M**, si une vitesse inférieure à la vitesse de synchronisation est définie, le flash ne se déclenche pas.

Etant donné que les modes **P**, **R** et **T** fournissent déjà une prise de vue normalement exposée compte tenu de la lumière ambiante, il est conseillé de réduire la puissance du flash, c.-à-d. de définir une correction de l'exposition au flash de par ex. -1 EV à -2 EV. Avec des flashes compatibles, le diaphragme réglé sur l'objectif est transmis au flash et automatiquement pris pour base par l'ordinateur du flash. Le processus de mesure tient compte de la sensibilité ajustée sur l'appareil photo et, le cas échéant, de la correction de l'exposition sélectionnée pour la lumière ambiante (appareil photo) et le flash.

PHOTOGRAPHIE AU FLASH EN MODE MANUEL AVEC UNE PUISSANCE DE FLASH CONSTANTE

Si le flash est utilisé en mode Flash manuel à pleine puissance ou avec une puissance partielle fixe (dans la mesure où un tel réglage est possible sur le flash), la quantité de lumière émise par le flash ne sera pas régulée. Les modes d'exposition fonctionnent de la même manière qu'ils le feraient sans flash.

En mode **P** ou **R**, si la vitesse de synchronisation du flash est en-deçà de la limite inférieure ou en mode **T** ou **M**, si une vitesse inférieure à la vitesse de synchronisation est définie, le flash ne se déclenche pas.

Le réglage du diaphragme de l'objectif s'effectue en fonction de la puissance du flash, de la sensibilité et de l'éloignement du sujet ou, inversement, le réglage de la puissance partielle du flash en fonction du diaphragme, de la sensibilité, de la focale et de l'éloignement du sujet (voir mode d'emploi du flash).

PHOTOGRAPHIE AU FLASH VIA LE CONTACT X

Aucune information n'est transmise en cas de raccordement d'un flash non compatible via le raccord pour accessoires. Etant donné que l'appareil photo ne parvient pas à "détecter" ce type de flash, il se comporte comme si aucun flash n'était raccordé. Le temps de pose doit donc être réglé manuellement sur la vitesse de synchronisation du flash $1/125$ s, ou $1/1000$ s avec l'obturateur central (voir p. 25), ou **⚡**, ou sur une vitesse supérieure; la commutation ne s'effectue pas automatiquement. Les affichages de disponibilité et de contrôle du flash sont inactifs.

Avec un flash adéquat, la régulation de la lumière peut s'effectuer au moyen du diaphragme automatique, c.-à-d. via le capteur du flash, ou manuellement via la sélection du rendement lumineux de la lumière partielle (voir mode d'emploi du flash).

UTILISATION DE LA PRISE FLASH/ LA PRISE LEMO® INFÉRIEURE

La douille de raccordement pour flashes (1.31) ou la prise LEMO® inférieure (1.34) permet de raccorder des flashes et de grands systèmes de flash de studio à l'aide d'un câble équipé d'une fiche standard ou d'une fiche LEMO®. La connexion LEMO® avec son verrouillage automatique empêche toute interruption accidentelle du raccordement. Un câble correspondant est fourni (voir p. 65).

Etant donné que l'appareil photo ne parvient pas à "détecter" un flash raccordé de cette façon, il se comporte comme si aucun flash n'était raccordé. Le temps de pose doit donc être réglé manuellement sur la vitesse de synchronisation du flash $1/125$ s, ou $1/1000$ s avec l'obturateur central (voir p. 21), ou **⚡**, ou sur une vitesse supérieure; la commutation ne s'effectue pas automatiquement. Les affichages de disponibilité et de contrôle du flash sont inactifs.

MODE REPRODUCTION

SÉLECTION DES MODES DE FONCTIONNEMENT PRISE DE VUES ET REPRODUCTION

Après la mise sous tension, le Leica S est en mode Prise de vues.

Pour la reproduction des prises de vues, vous avez le choix entre deux modes de fonctionnement:

- **LECTURE** Reproduction illimitée dans le temps
- **Visualisation auto.** Reproduction automatique après chaque prise de vues

REPRODUCTION ILLIMITÉE DANS LE TEMPS – LECTURE

Réglage de la fonction

Une brève pression sur la touche (1.21) sélectionne le mode Reproduction normal, quel que soit le mode de départ:

- mode Prise de vues, c'est-à-dire avec l'écran éteint ou
- affichage des données de prises de vues ((4.1), voir p. 12/26) ou
- **Visualisation auto.**

- A l'écran apparaissent la dernière prise de vue ainsi que les données correspondantes (4.2.1 – 4.2.9) (voir p. 13).

Toutefois, si aucun fichier image n'est enregistré sur la ou les cartes mémoire, un message correspondant apparaît lorsque vous passez en mode Reproduction: **Pas d'image à afficher..**

REPRODUCTION AUTOMATIQUE DE LA DERNIÈRE PRISE DE VUE

En mode **Visualisation auto.**, chaque image est affichée à l'écran (1.23) immédiatement après la prise de vue. Vous pouvez définir la durée d'affichage de l'image.

Réglage de la fonction

1. Sélectionnez dans le menu, zone **SETUP** (voir p. 17/26), **Visualisation auto** (5.24),
2. ensuite, dans le sous-menu correspondant, l'option **Durée**, puis
3. dans le sous-menu suivant, la fonction souhaitée, par exemple, **Durée: (Arrêt, 1 seconde, 3 secondes, 5 secondes, Maintenir).**

Remarques:

- A partir du mode **Visualisation auto.**, vous pouvez sélectionner à tout moment le mode **PLAY** (voir ci-dessus).
- Même les prises de vues qui n'ont pas été transférées de la mémoire tampon de l'appareil photo vers une carte (le témoin 1.20 clignote encore) peuvent être immédiatement consultées.
En revanche, les prises de vues enregistrées sur les cartes ne sont pas accessibles pendant un transfert de données.
- Le **LEICA S** mémorise les prises de vues conformément aux normes **DCF** (Design Rule for Camera File System).
- Le **Leica S** ne permet de reproduire que les données image prises avec des appareils **Leica S**.
- Lorsque les données image sont enregistrées en parallèle aux formats **JPEG** et **DNG** (voir p. 32), l'image affichée se base toujours sur le fichier **DNG**.
- Si vous avez pris vos photos avec la fonction **Images en série** ou **Séries d'expositions automatique** (voir p. 36/40), la dernière photo de la série est affichée en premier lieu, et ce dans les deux modes **Reproduction**. Pour sélectionner les autres prises de vues de la série, voir p. 58.

REPRODUCTION NORMALE (4.1)

Pour une observation parfaite des prises de vues, en mode **Reproduction normal**, les seuls éléments affichés sont

- les informations de l'en-tête (4.2.1 – 4.2.6) et
- en haut à droite, une icône (4.2.7) qui indique si la molette de réglage est réglée de manière à faire défiler ou à agrandir.

- Si un cadrage est affiché (voir p. 58) un rectangle apparaît également avec un encadré (4.2.8) indiquant l'emplacement et la taille du cadrage affiché.

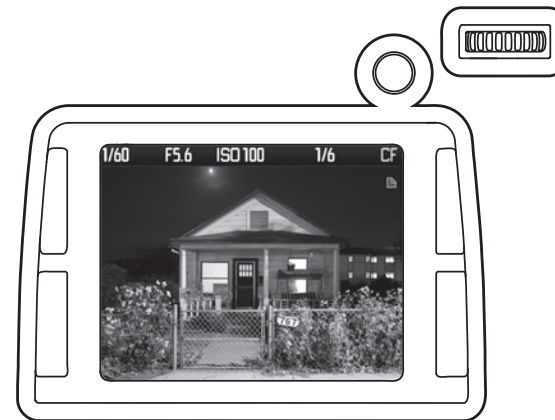

Outre la reproduction normale, il existe 3 variantes avec différentes informations complémentaires. Elles forment toutes quatre une boucle infinie.

REPRODUCTION AVEC HISTOGRAMME (4.2)

Appuyez (en mode Reproduction normal) sur le bouton de navigation (1.17) 1x vers l'avant (à partir du mode Reproduction normal) afin d'afficher également l'histogramme (4.3.1).

- L'histogramme apparaît dans la moitié inférieure de l'image.



Remarques:

- L'histogramme est disponible lors de la reproduction de l'ensemble de l'image ainsi que lors d'un cadrage (voir p. 58), mais pas lors de la reproduction simultanée de 4 ou 9 miniatures (voir p. 59).
- L'affichage de l'histogramme se rapporte toujours à la partie affichée de la prise de vue (voir p. 58).

Histogramme

Vous pouvez choisir entre deux variantes de l'histogramme: lié à la luminosité générale (Standard) ou séparé pour les trois couleurs rouge/vert/bleu (RGB).

Réglage de la fonction

1. Sélectionnez dans le menu, zone INSTALLATION (voir p. 17/26), Histogramme (5.25), et
2. dans le sous-menu correspondant, Standard ou RGB.

REPRODUCTION AVEC AFFICHAGE CLIPPING (4.3)

Appuyez (en mode Reproduction normal) sur le bouton de navigation (1.17) 2x vers l'avant (à partir du mode Reproduction normal) afin d'afficher les zones sans dessin.

- Les zones trop claires clignotent en rouge, celles trop foncées clignotent en bleu. L'icône Clipping (4.4.1) apparaît également en bas à droite.

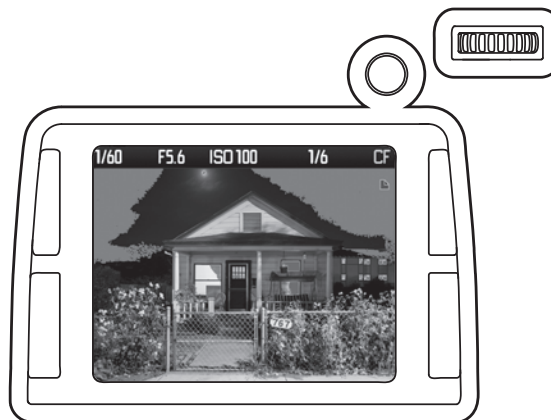

Remarques:

- L'affichage Clipping est disponible lors de la reproduction de l'ensemble de l'image ainsi que d'un cadrage (voir p. 58), mais pas lors de la reproduction simultanée de 4 ou 9 miniatures (voir p. 59).
- L'affichage Clipping se rapporte toujours à la partie affichée de la prise de vue (voir p. 58).

Affichages Clipping

La commande de menu permet de régler les valeurs seuils de Clipping pour l'affichage ainsi que les zones claires et sombres.

Réglage de la fonction

1. Sélectionnez dans le menu, zone INSTALLATION (voir p. 17/26), Ecrêtage de la programmation (5.26), et
2. dans le sous-menu correspondant, sélectionnez la valeur-seuil inférieure et supérieure.
 - L'échelle affiche les plages de clipping en rapport avec la luminosité globale.

REPRODUCTION INFO (4.4)

Appuyez (en mode Reproduction normal) sur le bouton de navigation (1.17) 3x vers l'avant (à partir du mode Reproduction normal) afin d'afficher une série complète de données de prises de vues supplémentaires et une miniature.

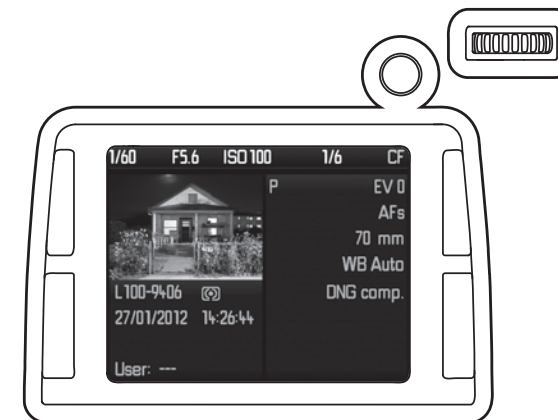



Remarque:

Cette variante effectue uniquement une reproduction de l'image entière, même si un cadrage était précédemment sélectionné.

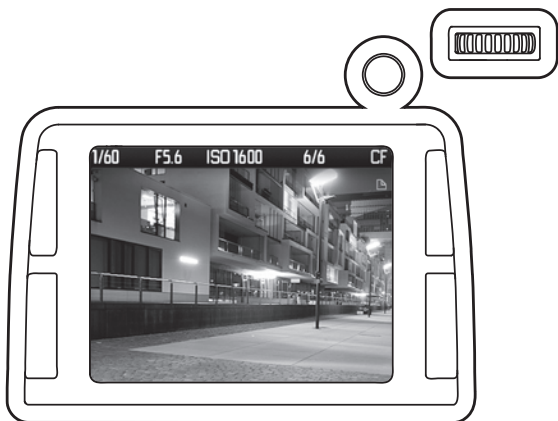
VISUALISATION DES AUTRES PRISES DE VUES/ NAVIGATION DANS LA MÉMOIRE



1. En appuyant brièvement sur la molette de réglage (1.18, ≤ 1 s), vous pouvez basculer entre le mode de défilement et d'agrandissement.
 - L'icône en haut à droite indique le mode de fonctionnement sélectionné,  pour le défilement ou  pour l'agrandissement.
2. Lorsque  est affiché, vous pouvez sélectionner d'autres prises de vues en faisant tourner la molette de réglage.
Tourner vers la gauche permet de revenir en arrière, tourner vers la droite, d'avancer. Après les numéros les plus élevés ou les plus bas, la série recommence en boucle. Vous pouvez donc visualiser toutes les prises de vues, quel que soit le sens du défilement.
 - A l'écran, les numéros des images et des fichiers changent en conséquence.

Remarque:

Cela peut se produire dans les 4 variantes de reproduction (voir p. 56/57), à chaque niveau d'agrandissement, y compris avec des cadrages excentrés (voir ci-dessous), ainsi que lors de l'observation simultanée de plusieurs miniatures (voir page suivante).

AGRANDISSEMENT DU CADRAGE

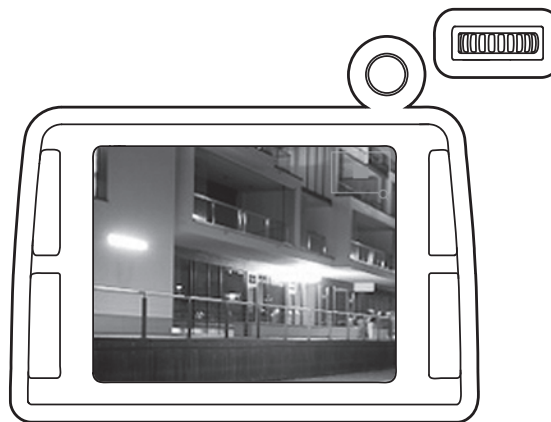

Vous pouvez agrandir un cadrage de la prise de vue

- progressivement
ou
- en une fois au maximum.



Agrandissement progressif

1. En appuyant brièvement sur la molette de réglage (1.18, ≤ 1 s), vous pouvez basculer entre le mode de défilement et d'agrandissement.
2. Lorsque  est affiché, vous pouvez agrandir le cadrage affiché en faisant tourner la molette de réglage. Plus vous tournez, plus l'image est agrandie et plus la partie affichée est petite. Des agrandissements sont possibles en 4 étapes jusqu'à ce qu'un pixel de l'écran corresponde à un pixel de la prise de vue.
 - Le rectangle à l'intérieur du cadre (4.2.8) indique la taille et l'emplacement du cadrage.

Agrandissement maximal en une opération

En appuyant longuement (≥ 1 s) sur la molette de réglage, vous pouvez passer entre la reproduction de l'image entière et l'agrandissement maximal.

Remarques:

- Cette fonction est disponible en mode de défilement et d'agrandissement. Elle ne modifie pas le mode de fonctionnement précédemment sélectionné, c'est-à-dire qu'une nouvelle rotation de la molette de réglage passe au même cadrage d'une autre prise de vue (mode ) ou à un agrandissement plus faible (mode ) .
- La fonction est disponible à chaque niveau d'agrandissement. Si un cadrage était déjà précédemment sélectionné, la première pression entraîne d'abord la reproduction de l'image entière.

DÉPLACEMENT DU CADRAGE

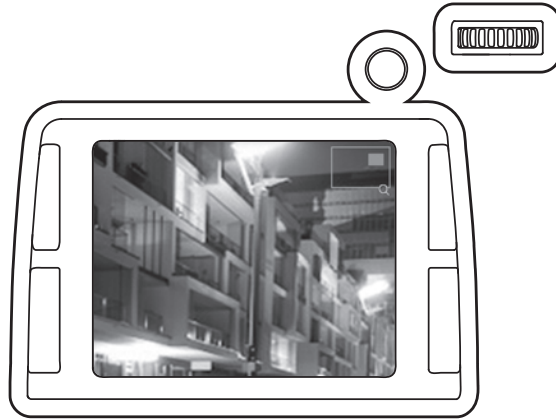

Appuyez sur le bouton de navigation (1.17) dans la direction désirée: vers le haut, le bas, la droite ou la gauche.

- Le rectangle se déplace dans le sens correspondant à l'intérieur du cadre (4.2.8).

OBSERVATION SIMULTANÉE DE PLUSIEURS MINIATURES

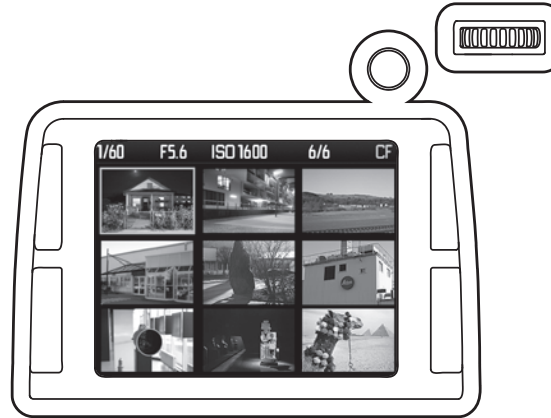

Lorsque  est affiché, la rotation de la molette de réglage (1.18) vers la gauche entraîne

- la réduction des prises de vues agrandies, ou la reproduction de l'image entière en cas de rotation supplémentaire
- la reproduction simultanément de 4 ou 9 prises de vues.
 - Le cadre vert désigne
 - lors de la reproduction de 4 ou 9 prises de vues, initialement une seule image (précédemment affichée en plein écran),
 - ou, si vous continuez à tourner la molette vers la gauche, les 9 prises de vues.

SÉLECTION DE L'UNE DES MINIATURES

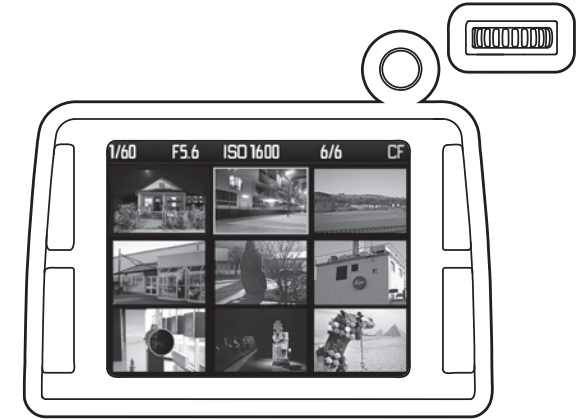

1. Appuyez sur la molette de réglage (1.18) pour activer la fonction de sélection.
 - La couleur du cadre passe du vert au rouge
2. En
 - faisant tourner la molette de réglage lorsque le cadre est vert ou
 - en appuyant sur le bouton de navigation vers le bas, le haut, la gauche ou la droite lorsque le cadre est vert ou rouge vous pouvez sélectionner les autres prises de vues.
 - Lorsque le cadre entoure une prise de vue, il passe en boucle d'une prise de vue à l'autre sur chaque ligne jusqu'à ce qu'il atteigne la 9e, après quoi il passe au groupe de 9 prises de vues suivant.
3. Rappuyer sur la molette de réglage désactive la fonction de sélection.
 - Le cadre redevient vert.
4. En tournant à nouveau la molette de réglage vers la droite, vous pouvez à nouveau agrandir progressivement la prise de vue encadrée (voir p. 58), ou en appuyant longuement sur la molette de réglage (≥ 1 s) revenir directement à la reproduction normale.

SÉLECTION D'UNE AUTRE CARTE MÉMOIRE

1. Tournez la molette de réglage (1.18) vers la gauche lors de la reproduction de 9 prises de vues.
 - Le menu de sélection avec l'affichage des deux cartes apparaît à l'écran. La carte en cours d'utilisation est entourée d'un cadre vert.
2. Appuyer sur la molette de réglage active la fonction de sélection.
 - Le cadre passe du vert au rouge.

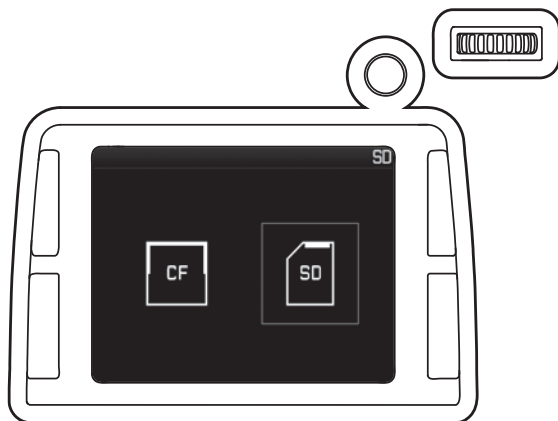

Remarque:

- Cela n'est possible qu'en cas d'utilisation d'une carte adaptée.
 - Ce changement de carte ne concerne que la reproduction et non l'enregistrement des données image (voir p. 35).
3. Tourner de nouveau la molette de réglage permet de passer d'une carte à l'autre.
 - De même, le cadre rouge passe d'une carte à l'autre.
 4. Rappuyer sur la molette de réglage désactive la fonction de sélection et active la carte encadrée.
 - Le cadre redevient vert.

PROTECTION DE PRISES DE VUE / DÉSACTIVATION DE LA PROTECTION CONTRE L'EFFACEMENT

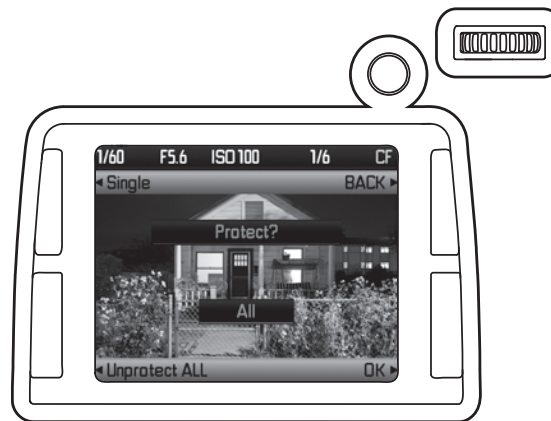

Remarque:

Cette fonction n'est pas disponible lors de la reproduction INFO (4.5).

1. Appuyez sur l'une des quatre touches (1.21, 1.22, 1.24 ou 1.25).
 - Dans le champ de l'image, pendant 5s, apparaissent les fonctions correspondant aux touches dans cette situation: Protéger, Effacer et MENU.
2. Appuyez sur la touche Protéger.
 - Dans le champ d'image apparaissent:
 - les fonctions disponibles dans cette situation: Précédent, OK, Protéger Toutes, et Toutes (si la prise de vue est déjà protégée, Déprot. TOUT s'affiche au lieu de Protéger Toutes)
 - Au centre, Protéger? et Seul souligné en rouge apparaissent pour les fonctions activées
 - le cas échéant, l'icône (4.2.9) indiquant une prise de vue protégée contre l'effacement. Dans ce cas, le message Déprotéger apparaît au centre au lieu de Protéger?
3. A l'aide de la touche (1.25), choisissez de protéger uniquement l'image affichée ou toutes les images ou, si la protection contre l'effacement a été activée, choisissez de la désactiver pour l'image affichée ou pour toutes les images.
 - Changez l'affichage concerné: entre Toutes et Seul, au centre.

Remarques:

- Si la protection ou la désactivation de la protection de prises de vues individuelles est activée, vous pouvez sélectionner d'autres prises de vues en tournant la molette de réglage (1.18).
 - La touche Précédent (voir ci-dessus au point 2.) permet de revenir à l'affichage normal.
 - La touche (1.23) permet d'accéder directement au menu de désactivation de la protection contre l'effacement ou d'y revenir.
4. A l'aide de la touche OK, confirmez la protection ou la désactivation de la protection.
 - L'icône (4.2.9) indiquant une prise de vue protégée contre l'effacement apparaît ou disparaît de l'écran.

EFFACEMENT DE PRISES DE VUES

Remarque:

Cette fonction n'est pas disponible lors de la reproduction INFO (4.5).

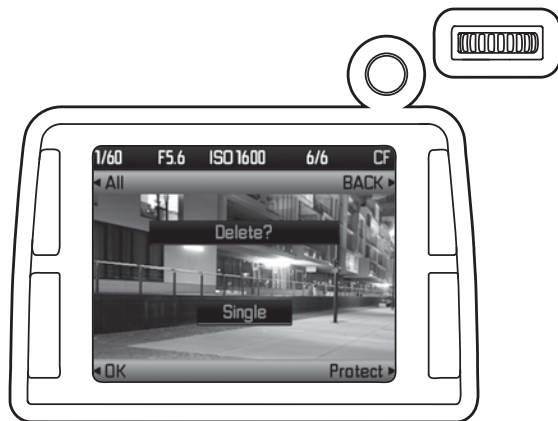

1. Appuyez sur l'une des quatre touches (1.21, 1.22, 1.24 ou 1.25).
 - Dans le champ de l'image, pendant 5s, apparaissent les fonctions correspondant aux touches dans cette situation: **Protéger**, **Effacer** et **MENU**.
2. Appuyez sur la touche de suppression.
 - Dans le champ d'image apparaissent
 - les fonctions correspondant aux touches dans cette situation: **Précédent**, **Protéger**, **OK** et **Toutes** (si la prise de vue est déjà protégée, **Déprot. TOUT** apparaît au lieu de **Protéger Toutes**)
 - Au centre, **Effacer?** et **Seul** souligné en rouge apparaissent pour les fonctions activées
 - le cas échéant, l'icône (4.2.9) indiquant une prise de vue protégée contre l'effacement. Dans ce cas, la touche **OK** n'est pas disponible et passe du noir au blanc.
3. A l'aide de la touche (1.26), choisissez d'effacer uniquement l'image affichée ou toutes les images.
 - Modifiez les affichages concernés: entre **Toutes** et **Seul**, au centre.

Remarques:

- Si l'effacement de prises de vues individuelles est activée, vous pouvez sélectionner d'autres prises de vues en tournant la molette de réglage (1.18).
- La touche **Précédent** (voir ci-dessus au point 2.) permet de revenir à l'affichage normal.
- La touche (1.22) permet d'accéder directement au menu de protection des prises de vues (voir p. 60).

Pour n'effacer qu'une seule prise de vue

4. Confirmez l'effacement avec la touche **OK**.
 - La prochaine prise de vue non effacée s'affiche à l'écran. S'il s'agissait de la seule prise de vue, le message suivant s'affiche:
Pas d'image à afficher

Pour effacer toutes les prises de vues

4. Appuyez sur la touche **OK**.
 - La demande de confirmation suivante apparaît à l'écran:
Effacer toutes les images

Remarque:

La touche **Précédent** (voir ci-dessus au point 2.) permet de revenir à l'affichage normal.

5. Confirmez l'effacement avec la touche **OK**.

- Le message suivant apparaît à l'écran: **Pas d'image à afficher**

Remarque:

Les prises de vue protégées ne sont pas effacées. Après l'effacement, la dernière (numéro le plus élevé) des prises de vues conservées s'affiche.

AUTRES FONCTIONS

TRANSFERT DES DONNÉES SUR UN ORDINATEUR

Le Leica S est compatible avec les systèmes d'exploitation suivants:

Microsoft®: Windows® XP / Vista® / 7®

Apple® Macintosh®: Mac® OS X (10.5 ou plus récent)

Le Leica S est équipé d'une interface USB 2.0 pour le transfert des données sur un ordinateur. Elle permet un transfert rapide des données sur un ordinateur doté d'une interface analogue. L'ordinateur utilisé doit posséder un port USB (pour la connexion directe du Leica S) ou un lecteur de cartes CF ou SD/SDHC/SDXC.

Remarque:

Des dysfonctionnements peuvent survenir en cas de connexion de plusieurs appareils à un ordinateur par le biais d'un concentrateur USB ou d'une rallonge.

Par connexion USB

Le Leica S permet le transfert de données via un câble USB à l'aide de deux normes différentes. Cela tient compte du fait que certains programmes nécessitent une connexion via le protocole PTP pour la transmission des données image.

Vous pouvez également utiliser l'appareil photo comme lecteur externe ("dispositif de stockage").

Réglage de la fonction

1. Sélectionnez dans le menu, zone **INSTALLATION** (voir p. 17/26), **Mode USB** (5.21), et
2. dans le sous-menu correspondant, **PTP** ou **Mémoire auxiliaire**.

RACCORDEMENT ET TRANSFERT DES DONNÉES CONFORMÉMENT AU PROTOCOLE PTP

Si le Leica S est réglé sur PTP et reconnu par l'ordinateur auquel il est connecté, procédez comme suit:

Remarque:

Lors du transfert de données conforme à la norme PTP, toutes les prises de vues présentes sur la carte mémoire sont affichées dans l'ordinateur, à condition que l'enregistrement des données image soit réglé sur **Séquentiel** ou **Parallèle** (voir p. 35). En revanche, s'il est réglé sur **Externe**, aucun transfert des données n'est possible.

Sous Windows® XP® / Vista® / 7®

3. Utilisez le câble USB LEMO® livré (D) pour raccorder la prise de transfert de données LEMO® (1.33) du Leica S à un port USB de l'ordinateur. Pour ce faire, vous devez d'abord ouvrir vers l'avant le couvercle (1.26) qui recouvre la prise.

Sous Windows® XP®

- Une fois la connexion établie, un message indiquant que le Leica S a été détecté comme nouveau matériel apparaît sur le Bureau (uniquement lors de la première connexion!).
4. Double-cliquez sur le message (cela n'est plus nécessaire après la première connexion).
 - Un menu déroulant "S Digital Camera" s'affiche pour l'assistant de transfert de données.
 5. Cliquez sur "OK" et suivez les instructions de l'assistant pour accéder aux photos et les copier dans un dossier de votre choix.

Sous Windows® Vista®/7®

- Une fois la connexion établie, le message d'installation du pilote de l'appareil s'affiche au-dessus de la barre des tâches. En même temps, le message **Connexion USB** s'affiche sur l'écran de l'appareil photo. Un autre message confirme la réussite de l'installation. Le menu de reproduction automatique s'ouvre avec les différentes options de l'appareil.

4. Naturellement, vous pouvez, à l'aide de l'assistant Windows, "importer les photos" ou "allumer l'appareil pour afficher les données", afin
5. d'accéder à l'arborescence de la carte à l'aide de l'Explorateur Windows.

Sous Mac® OS X® (10.5 ou plus récent)

1. Utilisez le câble USB LEMO® livré (D) pour raccorder la prise de transfert de données LEMO® (1.33) du Leica S à un port USB de l'ordinateur. Pour ce faire, vous devez d'abord ouvrir vers l'avant le couvercle (1.26) qui recouvre la prise de l'appareil.
 - Une fois la connexion établie entre l'appareil photo et l'ordinateur, le message **Connexion USB** s'affiche sur l'écran de l'appareil.
2. Ouvrez la fenêtre "Finder" sur l'ordinateur.
3. Dans la partie gauche de la fenêtre, cliquez sur "Applications" dans la catégorie "Emplacements".
4. Sélectionnez ensuite le programme des images numériques dans le volet de droite.
 - Le programme s'ouvre et le nom "S Digital Camera" s'affiche dans la barre de titre.
5. Vous pouvez désormais enregistrer des images sur l'ordinateur en cliquant sur le bouton de chargement.

CONNEXION ET TRANSFERT DES DONNÉES EN UTILISANT L'APPAREIL PHOTO COMME LECTEUR EXTERNE (DISPOSITIF DE STOCKAGE)

Sous les systèmes d'exploitation Windows®:

Si le LEICA S est connecté à l'ordinateur via un câble USB LEMO® (fourni), il est reconnu comme lecteur externe par le système d'exploitation, qui lui attribue une lettre de lecteur. Utilisez l'Explorateur Windows® pour transférer/enregistrer les données image sur votre ordinateur.

Sous les systèmes d'exploitation Mac®:

Si le LEICA S est connecté à l'ordinateur via un câble USB LEMO® (fourni), la carte mémoire utilisée apparaît comme un dispositif de stockage sur le Bureau. Utilisez le Finder pour transférer/enregistrer des données image sur l'ordinateur.

Remarque:

Tant que cette fonction est activée, toutes les autres fonctions de l'appareil photo sont verrouillées.

Important:

- N'utilisez que le câble USB LEMO® fourni (D).
- La connexion ne peut en aucun cas être interrompue par le débranchement du câble USB pendant le transfert des données du Leica S sur l'ordinateur, sans quoi l'ordinateur et/ou le Leica S pourraient se bloquer et la carte mémoire pourrait même être irrémédiablement endommagée.
- Tant que des données sont transmises du Leica S vers l'ordinateur, l'appareil photo ne peut pas être mis hors tension ni s'éteindre de lui-même pour cause d'accumulateur faible, sans quoi l'ordinateur peut se bloquer. Pour les mêmes raisons, vous ne pouvez en aucun cas ôter l'accumulateur pendant une connexion active. Si la charge de l'accumulateur devient faible pendant le transfert des données, interrompez le transfert, mettez l'appareil hors tension (voir p. 25) et chargez l'accumulateur (voir p. 18).

RACCORDEMENT ET TRANSFERT DES DONNÉES AVEC DES LECTEURS DE CARTES

Il est également possible de transférer les données image sur un ordinateur à l'aide des lecteurs de cartes CF ou SD/SDHC/SDXC disponibles dans le commerce. Pour acquérir ces appareils et obtenir de plus amples informations, adressez-vous à votre revendeur de matériel informatique.

STRUCTURE DES DONNÉES SUR LA CARTE MÉMOIRE

Lorsque les données enregistrées sur une carte sont transférées sur un ordinateur, la structure des répertoires est la suivante:

Dans les répertoires 100LEICA-, 101LEICA-, etc., il est possible d'enregistrer jusqu'à 9999 prises de vues.

ADOBE® PHOTOSHOP® LIGHTROOM®

Adobe® Photoshop® Lightroom® est téléchargeable gratuitement lorsque vous enregistrez votre Leica S sur la page d'accueil de Leica Camera AG. Pour plus d'informations à ce sujet, consultez la carte d'enregistrement accompagnant l'appareil photo.

LEICA IMAGE SHUTTLE

Le logiciel exclusif LEICA Image Shuttle permet de télécommander l'appareil photo depuis un ordinateur, ainsi que d'enregistrer directement les données image sur le disque dur de l'ordinateur pour le "Tethered Shooting" (prise de vue connectée). Toutes les principales fonctions de l'appareil peuvent être commandées de cette manière. Cette solution confortable est parfaite, tant en studio que sur le terrain.

LEICA Image Shuttle est téléchargeable gratuitement lorsque vous enregistrez votre Leica S sur la page d'accueil de Leica Camera AG. Pour plus d'informations à ce sujet, consultez la carte d'enregistrement accompagnant l'appareil photo.

CONFIGURATION REQUISE

Microsoft® Windows® Vista® / 7®; Mac® OS X 10.6 ou plus récent
Dans certaines versions de Windows, il est possible que le système d'exploitation émette un avertissement concernant une signature Windows non valide. Ignorez cet avertissement et poursuivez l'installation.

INSTALLATION DE MISES À JOUR DU MICROPROGRAMME

Leica travaille sans relâche au développement et à l'optimisation de ses produits. Etant donné qu'une grande partie des fonctions des appareils photo numériques sont uniquement commandées par voie électronique, certaines des améliorations et optimisations des fonctions peuvent être installées ultérieurement sur l'appareil.

A cette fin, Leica propose ponctuellement des mises à jour du microprogramme.

Pour plus d'informations sur les modifications et ajouts éventuels apportés au mode d'emploi, visitez le site:

<http://www.s.leica-camera.com/downloads-overview>

Pour savoir si votre appareil photo est équipé de la dernière version du microprogramme, sélectionnez l'option **Firmware** (5.41) (voir p. 17 et p. 26 à 29).

Vous pouvez télécharger aisément un nouveau microprogramme sur notre page d'accueil et l'installer sur votre appareil photo.

1. Formatez une carte mémoire dans votre Leica S.
2. Mettez l'appareil hors tension et insérez la carte dans le lecteur de cartes (intégré ou connecté) de votre ordinateur.
(Un lecteur de carte est obligatoire pour les mises à jour du microprogramme).
3. Téléchargez le fichier du microprogramme à l'adresse:
"<https://owners.leica-camera.com/login>".
4. Enregistrez le fichier S-X_XXX.FW au niveau le plus élevé de la structure de répertoires de la carte. X_XXX représente la version en cours.
5. Retirez correctement la carte du lecteur, insérez-la dans l'appareil photo et fermez le couvercle. Maintenez le bouton de navigation (1.17) enfoncé vers l'avant et mettez l'appareil photo sous tension à l'aide de l'interrupteur principal (1.15).

Le processus de mise à jour commence. Il peut durer plusieurs minutes. Une mise à jour réussie est confirmée par un message correspondant.

Remarque:

Si l'accumulateur n'est pas suffisamment chargé, un message d'avertissement correspondant s'affiche.

DIAPORAMA HDMI

Le LEICA S permet d'observer les prises de vues enregistrées avec une grande qualité et à la taille désirée à l'aide d'un appareil de reproduction externe, via le câble de connexion HDMI.

Réglage de la fonction

1. Sélectionnez dans le menu, zone **INSTALLATION** (voir p. 17/26), **HDMI** (5.22),
2. dans le sous-menu correspondant, **Résolution**, et
3. ensuite, le format désiré ou le réglage automatique.

Remarque:

Pour une qualité de reproduction optimale, sélectionnez **1080p**.

4. Dans le premier sous-menu, sélectionnez **Diaporama**.
5. Dans le sous-menu qui s'affiche, sélectionnez **Sélection images**.
 - Dans le champ d'image s'affichent
 - les 4 champs (4.6.1) - **Toutes**, (4.6.2) - **Précédent**, (4.6.3) - **OK** et (4.6.4) - **Désélectionner Toutes** pour les fonctions de touches disponibles dans cette situation
 - les 2 champs (4.6.5) - **Sélectionner?** et (4.6.6) - **Seul** pour les fonctions activées et
 - l'icône (4.6.7) indiquant une prise de vue déjà sélectionnée, le cas échéant.

Pour ne sélectionner qu'une prise de vue

6. Appuyez sur la touche **OK**.
 - L'icône (4.6.7) s'affiche à l'écran.

Pour sélectionner toutes les prises de vues

6. Appuyez sur la touche (1.25), et
 - Dans les champs (4.6.1) et (4.6.6), les indications changent.
7. Confirmez avec la touche **OK**.
 - Le témoin (1.21) clignote pendant le traitement, après quoi l'icône (4.6.7) apparaît à l'écran.

Remarques:

La touche **Précédent** permet de revenir à l'étape 4.

Pour annuler une sélection, procédez comme suit:

6. Appuyez sur la touche **OK**.
 - Dans les champs (4.6.1) et (4.6.6), les indications changent.
7. Les opérations suivantes sont identiques à celles décrites ci-dessus pour la sélection des prises de vues.
 - L'icône (4.6.7) disparaît pour les prises de vues concernées.
8. Dans le premier sous-menu, sélectionnez **Durée** et
9. la durée souhaitée ou **Manuell**, si vous souhaitez activer vous-même le passage d'une image à l'autre.
10. Ensuite, pour démarrer le diaporama, sélectionnez **Show starten** dans le premier sous-menu.
 - Dans le champ (4.6.3) apparaît **FIN**, dans le champ (4.6.2) **Précédent**, dans le champ (4.6.4) **PROCHAIN**, une indication pour le diaporama en cours.
11. Vous pouvez afficher d'autres prises de vues
 - avec les touches **Précédent** et **PROCHAIN** ou
 - avec la molette de réglage (1.18) exactement comme lors de l'observation à l'écran.

Remarque:

Même si vous avez défini un passage automatique d'une image à l'autre au bout d'une durée prédéfinie, vous pouvez passer manuellement à la prise de vue précédente/suivante à tout moment.

12. Vous pouvez interrompre le diaporama quand vous le souhaitez en appuyant sur la touche **FIN**.

Remarques:

- Si la fonction **Autom. Absch.** est activée (voir p. 30), un diaporama en cours sera interrompu au bout de la période définie.
- Même pendant le déroulement d'un diaporama, vous pouvez effectuer une nouvelle prise de vue à tout moment en appuyant à fond sur le déclencheur, jusqu'au 3^e point de poussée (voir p. 36).

DIVERS

ACCESSOIRES SYSTÈME

OBJECTIFS INTERCHANGEABLES

La gamme d'objectifs interchangeable du système Leica S englobe des focales allant du grand-angle au téléobjectif, en passant par un macro-objectif pour les prises de vue rapprochées. De nombreux modèles sont disponibles, au choix, avec ou sans obturateur central, pour des prises de vues au flash avec une vitesse de synchronisation jusqu'à $1/1000^{\text{S}}$. Tous les objectifs Leica S se distinguent par leur grande luminosité par rapport au format de prise de vue et par une qualité de reproduction optimale.

ADAPTATEUR LEICA S

Les adaptateurs Leica S permettent d'utiliser des objectifs d'autres fabricants sur les appareils Leica S. L'adaptateur à baïonnette purement mécanique ne transmet aucun signal, donnée ou perturbation mécanique ou électrique entre l'appareil et l'objectif.

En outre, il existe des adaptateurs Leica S permettant d'utiliser des objectifs HC/HCD Hasselblad sur des appareils Leica S en tirant parti de toutes leurs fonctions.

Adaptateur Leica S V

(pour les objectifs du système Hasselblad V, réf. 1 6 024)

Adaptateur Leica S M645

(pour les objectifs du système Mamiya 645, réf. 1 6 025)

Adaptateur Leica S P67

(pour les objectifs du système Pentax 67, réf. 1 6 026)

Adaptateur Leica S H

(pour les objectifs du système Hasselblad H, réf. 1 6 030)

VERRES DE MISE AU POINT INTERCHANGEABLES

Il existe trois verres de mise au point pour le Leica S:

- Le verre entièrement dépoli (standard, fourni, réf. 1 6 000)
- Le verre entièrement dépoli avec quadrillage (réf. 1 6 002)
- Le verre dépoli avec anneau à microprisme et cercle intérieur (réf. 1 6 001)

Les verres dépolis sont livrés à l'unité dans un récipient avec une pincette et un pinceau à poussière.

LEICA SF 58

Avec un nombre-guide maximal de 58 (pour une norme ISO 100 et un réglage de 105mm), un réflecteur zoom automatique, un réflecteur secondaire enclenchable au choix et de nombreuses autres fonctions, le flash système Leica SF 58 est aussi puissant que polyvalent. Grâce aux contacts de commande et de signal correspondants situés dans le raccord assurant le transfert automatique d'une série de données et de réglages, il est très simple d'utilisation.

(réf. 14 488)

Avec le verre diffusant également disponible, vous obtenez un éclairage doux qui couvre également l'angle de champ d'un objectif de 18mm grâce à la meilleure diffusion de la lumière.

(réf. 14 489)

POIGNÉE MULTIFONCTIONS S

Grâce à son ergonomie et à la disposition judicieuse de ses éléments de commande, la poignée multifonctions facilite la manipulation pour les prises de vues en mode portrait. Elle permet également d'utiliser un accumulateur supplémentaire pour une autonomie accrue. Sa fixation, à l'aide du filetage de trépied, est facile et rapide. (réf. 1 6 028)

DRAGONNE S

La dragonne S se fixe à la poignée multifonctions S afin de faciliter considérablement le port et la manipulation de l'ensemble appareil photo/poignée. (réf. 1 6 004)

CHARGEUR PROFESSIONNEL S

Le chargeur S Pro permet d'améliorer et d'assurer que votre système Leica S est toujours prêt à l'emploi: en effet, il peut charger deux accumulateurs simultanément. (réf. 1 6 011)

BLOC SECTEUR S

Si le Leica S est utilisé à un endroit fixe et/ou pour un très grand nombre de prises de vues pendant une période prolongée, il est utile de garantir l'alimentation de l'appareil en utilisant l'adaptateur secteur S. (réf. 1 6 022)

CÂBLE DE DÉCLENCHEMENT À DISTANCE S

Pour éviter tout risque de flou, vous pouvez utiliser le câble de déclenchement à distance électrique S. (réf. 1 6 029)

CÂBLE HDMI

Le câble HDMI permet un transfert particulièrement rapide des données de prises de vues sur un dispositif de reproduction muni de prises HDMI adaptées. Longueur = 1,5m (réf. 14 491 / 14 492 [Jp/Tw])

PIÈCES DE RECHANGE

Réf.

Couvercle de baïonnette	16 021
Courroie de port	16 006
Verre de mise au point standard	16 000
Couvercle pour viseur.....	16 015
Accumulateur lithium-ion	14 429
Chargeur S (avec fiche secteur USA et fiche secteur de rechange EU, UK et AUS, câble de charge pour allume-cigare).....	16 009
LEMO® Cable de Synchronisation S	16 031
LEMO® USB Cable.....	16 014

CONSEILS DE SÉCURITÉ ET DE MAINTENANCE

AVERTISSEMENTS GÉNÉRAUX

N'utilisez pas l'appareil Leica S à proximité immédiate d'appareils émettant des champs magnétiques, électrostatiques ou électromagnétiques puissants (par exemple, les fours à induction, les fours à micro-ondes, les téléviseurs, les écrans d'ordinateur, les consoles de jeux vidéo, les téléphones portables et les radios).

- Si vous déposez votre appareil Leica S sur un téléviseur ou à proximité directe de celui-ci, son champ magnétique pourrait perturber l'enregistrement des images.
- Le même principe s'applique à l'utilisation de téléphones portables.
- Les champs magnétiques puissants, tels que ceux de haut-parleurs ou de gros moteurs électriques, peuvent endommager les données enregistrées ou perturber les prises de vues.
- Si l'appareil Leica S présente des défaillances dues à l'interférence de champs électromagnétiques, mettez-le hors tension, retirez l'accumulateur et remettez-le sous tension après avoir remis l'accumulateur en place.

N'utilisez pas votre appareil Leica S à proximité immédiate d'émetteurs radio ou de lignes haute tension.

- Leur champ électromagnétique peut également entraîner un dysfonctionnement des images.

Mettez l'appareil photo à l'abri des sprays insecticides et autres substances chimiques agressives. N'utilisez pas non plus d'essence, de diluants ou d'alcool pour le nettoyer.

- Certains liquides et substances chimiques peuvent endommager le Leica S ou son revêtement de surface.
- Etant donné que le caoutchouc et les plastiques dégagent parfois des substances chimiques agressives, ils ne doivent pas rester en contact prolongé avec l'appareil Leica S.

Le Leica S est globalement protégé contre l'humidité et la poussière par une série de propriétés de construction. Veillez toutefois à ne pas laisser pénétrer d'eau, de sable ni de poussière dans le boîtier de l'appareil, p. ex. en cas de neige, de pluie ou à la plage.

- Ils pourraient endommager l'appareil photo et les cartes mémoire. Faites-y particulièrement attention lorsque vous insérez ou retirez les cartes et remplacez les objectifs.
- Si de l'humidité pénètre néanmoins dans l'appareil, elle peut entraîner des dysfonctionnements, voire des dommages irréversibles au Leica S et aux cartes mémoire.
- Si des gouttelettes d'eau salée atteignent l'appareil, nettoyez-le avec un chiffon doux imprégné d'eau douce, puis essuyez-le avec le chiffon. Ensuite, séchez-le complètement à l'aide d'un chiffon sec.

ECRAN ET ÉCRAN DU VOLET DE PROTECTION

- Lorsque le Leica S est exposé à de fortes fluctuations de température, il est possible que de la condensation se forme sur l'écran. Essuyez-la précautionneusement avec un chiffon doux et sec.
- Si l'appareil photo est très froid au moment de sa mise sous tension, l'écran est un peu plus sombre que d'habitude. Dès qu'il se réchauffe, il retrouve sa luminosité normale.

Le processus de fabrication de l'écran est extrêmement précis. Il permet de s'assurer que plus de 99,995% des quelque 921 600 pixels fonctionnent correctement et que seuls 0,005% restent sombres ou très clairs. Il ne s'agit toutefois pas d'un dysfonctionnement, et cela ne nuit pas à la qualité de l'image.

CAPTEUR

Les rayonnements d'altitude (par exemple, dans les avions) peuvent provoquer des défauts au niveau des pixels.

HUMIDITÉ PAR CONDENSATION

Si de la condensation s'est formée sur le Leica S ou dans celui-ci, mettez-le hors tension et laissez-le reposer pendant environ une heure à température ambiante. Lorsque la température ambiante et la température de l'appareil photo sont identiques, la condensation disparaît d'elle-même.

CONSEILS D'ENTRETIEN

- Etant donné que toute salissure représente un terrain propice pour les micro-organismes, vous devez veiller scrupuleusement à la propreté de l'équipement.

POUR L'APPAREIL PHOTO

- Ne nettoyez le Leica S qu'avec un chiffon doux et sec. Les salissures tenaces doivent d'abord être traitées à l'aide d'un détergent fortement dilué, puis essuyées à l'aide d'un chiffon sec.
- Employez un chiffon propre non pelucheux pour éliminer les taches et les traces de doigts sur l'appareil photo et les objectifs. Utilisez un petit pinceau pour éliminer les salissures grossières qui se situent dans des coins difficilement accessibles du boîtier de l'appareil. Veillez alors à ne pas endommager le rideau de l'obturateur ni la surface du miroir, avec la tige du pinceau par exemple.
- Tous les paliers qui se meuvent de façon mécanique et toutes les surfaces de frottement de votre Leica S sont lubrifiés. Si vous n'utilisez pas votre appareil photo pendant une longue période, veillez, tous les trois mois environ, à armer plusieurs fois l'appareil afin de prévenir une résinification des points de lubrification. Il est également recommandé de manipuler tous les autres éléments de commande.

POUR LES OBJECTIFS

- Pour enlever la poussière sur les surfaces extérieures des lentilles, utiliser exclusivement un pinceau fin ou, avec précaution, un chiffon en microfibres propre, sec et doux. Ce type de chiffon est fourni avec cet objectif. Pour enlever les taches et les empreintes digitales, essuyez la lentille avec ce chiffon en procédant délicatement par mouvements circulaires allant du centre vers le bord. Le revêtement Leica Aquadura® est facile à nettoyer. N'exercez pas de forte pression afin de préserver ses propriétés. N'utilisez jamais d'acétone lors du nettoyage.
- On obtient une protection optimale des lentilles frontales en cas de conditions difficiles (par ex. sable, projection d'eau salée!) en utilisant des filtres UVa incolores. Il convient cependant de tenir compte du fait que, pour certaines situations de contre-jour et en cas de contrastes importants, ils peuvent causer, comme tout filtre, des reflets non souhaités. L'utilisation toujours recommandée de parasoleils offre une protection supplémentaire contre les traces de doigt et la pluie.

POUR L'ACCUMULATEUR

Les accumulateurs lithium ion rechargeables produisent de l'électricité par le biais de réactions chimiques internes. Ces réactions sont également influencées par la température extérieure et l'humidité ambiante. Des températures très élevées et très basses réduisent la durée de vie et la tenue des accumulateurs.

- Retirez l'accumulateur lorsque vous n'utilisez pas le Leica S pendant une période prolongée. Dans le cas contraire, l'accumulateur pourrait être complètement à plat au bout de plusieurs semaines. En d'autres termes, la tension pourrait très fortement baisser parce que l'appareil Leica S consomme une faible quantité de courant au repos (pour la sauvegarde de la date et de l'heure), et ce même lorsqu'il est mis hors tension.
- Les accumulateurs lithium ion ne doivent être entreposés que partiellement chargés, c'est-à-dire ni entièrement chargés ni entièrement déchargés (indiqué sur l'écran du volet de protection (1.12)). Si vous n'utilisez pas l'appareil pendant très longtemps, nous vous conseillons de charger l'accumulateur deux fois par an pendant environ 15 minutes afin d'éviter qu'il se décharge complètement.
- Veillez à ce que les contacts de l'accumulateur restent toujours propres et accessibles. Bien que les accumulateurs au lithium ion soient protégés contre les courts-circuits, vous devez protéger les contacts contre les objets métalliques tels que trombones ou bijoux. Un accumulateur présentant un court-circuit peut devenir très chaud et provoquer des brûlures graves.
- Si un accumulateur est défaillant, vérifiez immédiatement si le boîtier et les contacts ne présentent pas de dommages. L'utilisation d'un accumulateur endommagé peut endommager l'appareil photo à son tour.
- Les accumulateurs n'ont qu'une durée de vie limitée.
- Déposez les accumulateurs défectueux à un point de collecte afin qu'ils soient recyclés correctement.
- Ne jetez en aucun cas les accumulateurs au feu, sans quoi ils pourraient exploser.

POUR LE CHARGEUR

- Lorsque le chargeur est utilisé à proximité de récepteurs radio, la réception peut être perturbée; veillez à maintenir une distance d'au moins d'un mètre entre les appareils.
- Lorsque le chargeur est utilisé, il peut provoquer des bruits ("sifflements"). Ce phénomène est normal et ne constitue pas un dysfonctionnement.
- Débranchez le chargeur du secteur pendant que vous ne l'utilisez pas. En effet, même lorsque l'accumulateur n'est pas utilisé, il consomme une (très faible) quantité d'électricité.
- Assurez-vous que les contacts du chargeur restent propres et évitez tout court-circuit.

POUR LES CARTES MÉMOIRE

- Il convient de ne pas retirer les cartes mémoire du Leica S, de ne pas éteindre celui-ci et de ne pas le secouer tant qu'une prise de vue est enregistrée ou que les cartes mémoire sont lues.
- Pour protéger les cartes mémoire, ne les rangez que dans le boîtier antistatique fourni.
- Ne rangez pas la carte à un endroit où elle pourrait être exposée à de hautes températures, à la lumière directe du soleil, à des champs magnétiques ou à des décharges électrostatiques.
- Ne laissez pas tomber les cartes mémoire et ne les pliez pas, sans quoi elles pourraient être endommagées et les données enregistrées pourraient se perdre.
- Retirez les cartes mémoire lorsque vous n'utilisez pas le Leica S pendant une période prolongée.
- Ne touchez pas les prises situées à l'arrière des cartes mémoire et rangez-les à l'abri de la saleté, de la poussière et de l'humidité.
- Il est conseillé de formater les cartes mémoire de temps à autre, étant donné que les fragments de données causés par la suppression peuvent continuer à prendre de la place.

NETTOYAGE DU CAPTEUR

Si de la poussière ou des particules de saleté adhèrent au verre du capteur, des points ou des taches sombres peuvent apparaître sur les prises de vues, selon la taille des particules.

Le Leica S peut être envoyé au service après-vente de Leica Camera AG (adresse: voir p. 74) pour un nettoyage du capteur payant et non couvert par la garantie.

Vous pouvez également effectuer le nettoyage vous-même, en utilisant la fonction de menu **Nettoyage Capteur**. Vous pouvez ainsi accéder au capteur par le biais de l'obturateur ouvert.

Remarques:

- Voici les principes de base: pour éviter la pénétration de poussières, etc. à l'intérieur de l'appareil, un objectif ou un capuchon doit toujours être fixé au Leica S.
- Pour la même raison, les changements d'objectif doivent s'effectuer rapidement dans un environnement le moins poussiéreux possible.
- Les pièces en plastique pouvant accumuler une légère charge statique et attirer ainsi fortement la poussière, les couvercles des objectifs et du boîtier ne doivent être transportés que brièvement dans la poche d'un vêtement.

Réglage de la fonction

1. Sélectionnez dans le menu, zone **INSTALLATION** (voir p. 17/26)

Nettoyage Capteur (5.23).

- Le sous-menu correspondant s'affiche.

2. validez la fonction dans le sous-menu si la capacité de l'accumulateur est suffisante, c'est-à-dire d'au moins 60%.

- Le message **Mettre hors tension l'appareil après inspection** s'affiche.

Remarque:

Si la capacité de l'accumulateur est encore inférieure, le message **Attention batterie trop faible pour le nettoyage capteur** s'affiche, pour avertir que la fonction n'est pas disponible, ce qui signifie que vous ne pouvez pas sélectionner **Oui**.

3. Appuyez sur le déclencheur (1.1). L'obturateur s'ouvre et reste ouvert.

4. Effectuez le nettoyage. Respectez alors scrupuleusement les indications figurant à la section "Remarques".

5. Après le nettoyage, l'obturateur est refermé par la mise hors tension de l'appareil.

- Le message **Attention arrêter le nettoyage capteur immédiatement** s'affiche.

Remarques:

- Le capteur doit être également inspecté et nettoyé dans l'environnement le moins poussiéreux possible afin d'éviter tout encrassement supplémentaire.
- Lors de l'inspection avant et après le nettoyage, une loupe 8x ou 10x peut s'avérer très utile.
- La poussière peu incrustée peut être soufflée du verre du capteur à l'aide de gaz propres et éventuellement ionisés, comme de l'air ou de l'azote. L'idéal consiste à utiliser un soufflet (en caoutchouc) sans pinceau. Il est possible d'utiliser des sprays de nettoyage spéciaux, à faible pression, comme "Tetenal Antidust Professional", à condition d'en respecter le mode d'emploi.
- S'il est impossible d'éliminer les particules qui adhèrent de la manière décrite, consultez le Service d'information Leica (adresse: voir p. 74).

- Si la capacité de l'accumulateur devient inférieure à 40% pendant que l'obturateur est ouvert, le message d'avertissement **Attention arrêter le nettoyage capteur immédiatement** s'affiche à l'écran. Une alarme sonore continue retentit simultanément et indique la mise hors tension de l'appareil photo. Cette opération referme l'obturateur. Veuillez alors absolument à ne pas bloquer la fenêtre de l'obturateur, c'est-à-dire à ce qu'aucun objet n'entrave la fermeture correcte de l'obturateur afin d'éviter tout dommage!

Important:

- La garantie de Leica Camera AG ne couvre pas les dommages résultant d'un nettoyage du capteur effectué par l'utilisateur.
- N'essayez pas de souffler sur le verre pour éliminer les particules de poussières. Les moindres gouttelettes de salive peuvent provoquer des taches difficiles à effacer.
- N'utilisez en aucun cas de nettoyeur à air comprimé avec une forte pression de gaz, sans quoi vous risquez d'endommager le capteur.
- Évitez soigneusement de toucher la surface du capteur avec un objet rigide lors de l'inspection et du nettoyage.

RANGEMENT

- Lorsque vous n'utilisez pas le Leica S pendant une période prolongée, il est recommandé
 - a. de le mettre hors tension (voir p. 25),
 - b. d'en retirer les cartes mémoire (voir p. 21), et
 - c. d'en retirer l'accumulateur (voir p. 21), (après 3 mois au plus tard, la date et l'heure réglées sont perdues, voir p. 30).
- Un objectif agit comme un verre ardent lorsqu'un soleil éclatant irradie la face frontale de l'appareil photo. Vous ne devez donc en aucun cas laisser votre appareil photo au soleil sans protection. Utilisez le capuchon de l'objectif, mettez votre appareil photo à l'ombre (ou rangez-le immédiatement dans sa housse) afin d'éviter tout dommage à l'intérieur de l'appareil photo.
- Rangez le Leica S dans un endroit sec et suffisamment aéré, à l'abri des températures élevées et de l'humidité. Si vous utilisez l'appareil photo dans un environnement humide, vérifiez qu'il est complètement sec avant de le ranger.
- Videz les housses mouillées afin d'exclure tout endommagement de l'équipement dû à l'humidité et aux résidus de tannin de cuir qui pourraient alors se libérer.
- Pour protéger votre appareil des champignons sous un climat tropical d'une chaleur humide, exposez l'équipement de votre appareil le plus souvent possible à l'air libre. Sinon, utilisez un agent déshydratant tel que le gel de silice.
- Pour éviter toute attaque fongique, ne laissez pas l'appareil dans un étui en cuir pendant une période trop longue.
- Conservez le Leica S de préférence dans un endroit fermé et rembourré, afin de garantir qu'il soit à l'abri des chocs et de la poussière.
- Veuillez noter le numéro de série de votre Leica S et de vos objectifs, ceux-ci étant d'une extrême importance en cas de perte.

Accessoires		Bruits (sons des touches (impulsions))	31
Adaptateur S	65	Cadrage, sélection, voir Mode Reproduction	58
Bloc secteur S	65	Capteur, nettoyage	68
Câble de connexion	65	Caractéristiques techniques	72
Câble de déclenchement à distance S	65	Cartes mémoire	
Câble de synchronisation S	65	Choix des cartes mémoire	21 / 60
Câble HDMI	65	Enregistrement des données image	35
Chargeur professionnel S	65	Insertion/Retrait	21
Dragonne S	65	Commande des menus	26
Leica SF 58	65	Commande/Mesure de l'exposition	
Objectifs interchangeables	65	Corrections de l'exposition	39
Poignée multifonctions S	65	Mémorisation de la valeur de mesure	38
Verres de mise au point	65	Méthodes de mesure	
Accumulateur		Mesure à champs multiples	38
Insertion/Retrait	21	Mesure centrale pondérée	38
Affichage de l'état de charge	21	Mesure spot	38
Charge	18	Modes de fonctionnement	
Affichages		Automatisme avec priorité au diaphragme	44
A l'écran	12	Automatisme avec priorité au temps de pose	45
Dans le viseur	10	Automatisme programmé	44
Sur l'écran du volet de protection	11	Changement de programme	44
Agrandissement, voir Mode Reproduction		Réglage manuel	45
Déclencheur, voir également Obturateur et		Temps de pose prolongé B	46
Caractéristiques techniques	36 / 74	Séries d'expositions	40
Obturateur à rideaux	25	Dépassement de la limite supérieure ou inférieure	
Obturateur central	25 / 66	de la plage de mesure	41
Autofocus		Connexion USB	62
Priorité à la netteté (AFs)	37	Conseils de maintenance	67
Priorité au déclenchement (AFc)	37	Consignes de sécurité	68
Automatisme avec priorité au diaphragme	44	Contact X	55
Automatisme avec priorité au temps de pose	45	Contraste, voir Propriétés de l'image	35
Automatisme programmé	44	Courroie de port	18
Avertissements	6	Date et heure	30
Balance des blancs	33	Date	30
Automatique	33	Déclencheur, voir également Obturateur et	
Manuelle	33	Caractéristiques techniques	36 / 73
Par la mesure	33	Description des pièces	8
Réglages fixes	33	Diaphragme, réglage	42
		Dispositif de stockage	63
		DNG	32 / 63

Données brutes/DNG.....	32/63	Mode Reproduction	56	Retardateur.....	46
Ecran du volet de protection.....	11/31	Agrandissement.....	58	Saturation des couleurs, voir Propriétés de l'image.....	35
Réglage de la luminosité	31	Choix des cartes mémoire	60	Sensibilité	34
Ecran	12/31	Défilement.....	58	Sensibilité.....	34
Réglage de la luminosité.....	31	Prises de vues individuelles.....	56	Service d'information Leica	74
Éléments livrés.....	7	Quatre/Neuf prises de vues simultanément	59	Structure des données sur la carte mémoire.....	63
Flash linéaire, voir Mode Flash		Sélection du cadrage	58	Taux de compression	32
Effacement des prises de vues	61	Modes Prise de vues et Reproduction.....	36/56	Téléchargements du microprogramme	64
Prises de vues individuelles	61	Molette de réglage de la vitesse	42	Touche de fermeture du diaphragme	47
Toutes les prises de vue des cartes mémoire	61	Netteté/Propriétés de l'image	35	Transfert des données sur un ordinateur	62
Flashes	52/65	Niveau à bulle	48	Verre de mise au point	23/66
Format de fichier/Taux de compression	32	Objectifs de Leica S	24/66	Changement.....	23
Formatage des cartes mémoire	50	Montage et démontage.....	24	Viseur	
Fréquence des vues	36	Objectifs interchangeable.....	24/66	Affichages	10
GPS	51	Options des menus	16	Réglage de l'oculaire.....	25
HDMI.....	64	Pièces de rechange.....	65	Visualisation des prises de vues	56
Histogramme	13/57	Pièces, description.....	8	avec la fonction Autom. Wiederg. (reproduction automatique)	56
Internet/page d'accueil Leica	74	Pré-déclenchement du miroir.....	47	avec la fonction PLAY.....	56
Interrupteur principal.....	25	Prises de vue en série	36	Vitesse d'obturation, réglage	42
Langue du menu	30	Profondeur de champ	47	Volume, réglage des sons des touches (impulsions)	31
Lecteur de cartes	63	Propriétés de l'image		Zone de couleurs	35
Mise au point.....	37	(contraste, netteté, saturation des couleurs)	35		
Bague de mise au point.....	8	Protection de prises de vues/			
Champ de mesure	37	Désactivation de la protection contre l'effacement	60		
Profondeur de champ.....	47	PTP	62		
Mise hors tension automatique.....	30	Rangement du Leica S.....	69		
Mise sous tension/hors tension	25	Réduction du bruit.....	46		
Arrêt automatique	30	Réglage de la netteté	37		
Mode Flash		Autofocus.....	37		
Affichages de disponibilité et de contrôle	55	Réglage manuel	37		
Automatisme de calcul de flash.....	55	Réinitialisation de tous les réglages individuels du menu	49		
Correction de l'exposition au flash	54	Réparations / Service après-vente Leica	74		
Douille de raccordement pour flashes	55	Résolution	32		
Flash linéaire (HSS).....	54				
Généralités	52				
Mode Flash stroboscopique	54				
Mode Flash TTL.....	54				
Photographie au flash en mode manuel avec					
une puissance de flash constante	55				
Pose du flash	53				
Synchronisation.....	53				
Vitesse/plage de synchronisation	52/53				

CARACTÉRISTIQUES TECHNIQUES

Type d'appareil Leica S (Typ 006)

Appareil photo reflex numérique moyen format

Raccordement de l'objectif Baïonnette Leica S

Système de l'objectif Objectifs Leica S

Format de prise de vues / Format d'image 30 x 45 mm / 2:3

Capteur d'image/ Résolution Capteur CCD à bruit faible avec espacement de pixels de 6µm, avec microlentilles et espacement de microlentilles / 7500 x 5000 (37,5MP)

Plage dynamique 12 paliers de diaphragme

Profondeur des couleurs 16 bits

Filtre passe-bas Aucun, pour une transmission maximale de la netteté, minimisation de l'effet moiré grâce au traitement numérique externe de l'image

Filtre IR Sur le capteur

Formats des données DNG (données brutes, non compressées ou compressées sans perte), DNG + JPEG fine, DNG + JPEG standard, JPEG fine, JPEG standard.

Résolution DNG/JPEG DNG: 37,5MP, JPEG: 37,5MP, 9,3MP, 2,3MP

Taille de fichier **DNG:** env. 72/42 Mo (non compressé/compressé), **JPEG:** env. 1-16 Mo (selon la résolution/compression utilisée et le contenu de l'image)

Mémoire tampon 2 Go, nombre maximal de prises de vues en série (selon la carte mémoire utilisée): DNG sans/avec compression: maximal 28/32, JPEG: illimité

Zones de couleurs Adobe® RGB, sRGB, ECI RGB V2

Balance des blancs Automatique, manuelle, 8 pré-réglages, indication de la température des couleurs

Dispositif de stockage Cartes CF (max. UDMA7), cartes SD jusqu'à 2 Go, cartes SDHC jusqu'à 32 Go, cartes SDXC

Langue du menu Allemand, anglais, français, espagnol, italien, japonais, chinois traditionnel et simplifié, russe

Compatibilité Windows® XP / Vista® / 7®; Mac® OS X (10.5 et plus récent)

Mode d'exposition

Mesure de l'exposition Mesure de l'exposition à pleine ouverture à travers l'objectif (TTL)

Méthodes de mesure Spot (3,5%), mesure centrale pondérée, mesure à champs multiples (5 champs)

Mémorisation de la valeur de mesure Par pression jusqu'au point de poussée sur le déclencheur, mémorisation pour 1 prise de vue ou durablement avec le bouton de navigation

Correction de l'exposition ±3 EV (valeurs d'exposition), réglable par demi-paliers

Série d'expositions automatique Au choix, 3 ou 5 prises de vues, au choix écart d'exposition de 1/2 EV, 1EV, 2EV, 3EV entre les différentes prises de vues. Selon le mode sélectionné, les différentes expositions sont obtenues en modifiant le diaphragme et/ou la vitesse d'obturation

Plage de mesure (pour les diaphragmes 2,5 et ISO 100) Mesure spot: EV2, 1 - 20, mesure centrale pondérée et mesure à champs multiples: EV1, 1 - 20, avertissement dans le viseur en cas de dépassement de la limite inférieure/supérieure de la plage de mesure, cellule de mesure de la lumière ambiante, photodiode à champs multiples (mesures de l'allumage ininterrompu)

Sensibilités ISO100, ISO200, ISO400, ISO800, ISO1600, automatique

Modes d'exposition Automatisation programmée avec fonction de changement (P), Automatisation avec priorité au diaphragme (A), Automatisation avec priorité au temps de pose (T), réglage manuel (M)

Régulation de l'exposition au flash

Raccordements pour flash Raccord pour accessoires avec contacts centraux et de commande, douille de raccordement standard pour flash ou LEMO® sans commande de l'émission de lumière

Synchronisation Vitesse de synchronisation du flash: 1/125 s, ou 1/1000 s pour des objectifs avec obturateur central, vitesses d'obturation supérieures disponibles, au choix au début ou à la fin de l'exposition; flash avec vitesses d'obturation inférieures (1/180 s - 1/4000 s) possibles avec des modèles de flashes compatibles (mode HSS)

Cellule de mesure du flash Photodiode à champs multiples
Commande/mesure de l'exposition au flash (avec Leica SF 58 ou flashes compatibles installés sur l'appareil) Commande par le flash avec mesure de pré-flash TTL, transmission et prise en compte automatiques de la sensibilité et du diaphragme de l'objectif réglé, tous les modes d'exposition sont utilisables, adaptation automatique de la part de lumière du flash à la lumière ambiante

Mode Flash linéaire (avec Leica SF 58 ou flashes compatibles, mode Flash linéaire avec mesure de pré-flash TTL et commande TTL-HSS automatique) Pour la photographie au flash avec des vitesses d'obturation plus rapides que la vitesse de synchronisation par l'émission de plusieurs éclairs à très courts intervalles, passage automatique au mode Flash linéaire TTL (avec le mode TTL-HSS du flash) en cas de dépassement de la limite inférieure de la vitesse de synchronisation

Mode Flash stroboscopique (plusieurs déclenchements d'éclairs pendant une prise de vue) Adaptation automatique du temps de pose dans les modes d'exposition P et A et avec des flashes compatibles avec le système et équipés en conséquence

Correction d'exposition au flash Réglable sur les flashes équipés en conséquence (Leica SF 58: ±3EV par paliers de 1/3 EV)

Affichages en mode Flash Etat de disponibilité via le clignotement ou l'allumage constant de l'icône du flash dans le viseur

Angle de lumière du réflecteur du flash Adaptation automatique à la focale utilisée avec le Leica SF58 ou des flashes conformes au système équipés d'un réflecteur zoom motorisé

Mise au point

Détection de la netteté Par un processus de détection de phases passif

Capteur/champ de mesure Capteur en croix central, défini sur un verre dépoli par un réticule

Modes de fonctionnement Au choix, AFs (single) = priorité à la netteté, AFc (continuous) = priorité au déclenchement, MF (manuel), surrégulation manuelle du réglage automatique possible à tout moment

Mémorisation de la valeur de mesure Par pression jusqu'au point de poussée sur le déclencheur, mémorisation pour 1 prise de vue ou durablement avec le bouton de navigation

Moteur Dans les objectifs

Affichages voir p. 10

Système du viseur

Oculaire Viseur High-Eyepoint, correction dioptrique de -3 à +1 dpt. réglable dans le viseur

Verres de mise au point interchangeable, 3 modèles disponibles: verre dépoli avec anneau à microprisme et cercle intérieur (équipement de série), verre entièrement dépoli avec réticule, verre entièrement dépoli avec quadrillage

Champ du viseur 98%

Grossissement 0,87x avec un objectif de 70mm avec réglages sur l'infini et 0 dpt.

Affichages

Viseur Ligne LCD sous l'image, éclairé, affichages, voir p. 10

Volet de protection OLED (Organic Light Emitting Diode) colorée autolumineuse, affichages, voir p. 11

Ecran Ecran TFT LCD 3" de 16 millions de couleurs et 921 600 pixels, champ d'image env. 100%, max. 170° d'angle de vue, verre protecteur anti-reflets/anti-salissures, zone de couleurs: sRGB, affichages voir p. 12

Obturateur et déclenchement

Obturateur Sélectionnable avec l'interrupteur principal, dans l'appareil photo: obturateur à rideaux à lamelles métalliques et à défilement vertical commandé par microprocesseur; sur les objectifs Leica S équipés en conséquence: obturateur central

Vitesses d'obturation Réglage manuel (en modes **T** et **m**): 6s à $1/4000$ s par demi-paliers ($6^{-1}/1000$ s avec obturateur central), **B** pour les temps de pose prolongés jusqu'à 125s, vitesse de synchronisation du flash jusqu'à $1/125$ s ($1/1000$ s avec obturateur central)

Réglage automatique (dans les modes **P** et **A**): en continu de 32s à $1/4000$ s ($8^{-1}/1000$ s avec obturateur central)

Flashes linéaires possibles avec toutes les vitesses d'obturation inférieures à $1/125$ s (avec Leica SF58 et les flashes standard SCA 3002 compatibles HSS)

Prises de vues en série env. 1,5 prise de vue/s, max. 32/28 images en série avec DNG avec/sans compression, illimitée avec JPEG

Déclencheur Trois positions: activation de la mesure de l'exposition et de la mise au point – mémorisation des valeurs de mesure – déclenchement

Retardateur Temps préliminaire de 2 ou 12s au choix, témoin clignotant à l'avant de l'appareil photo et affichage correspondant à l'écran

Pré-déclenchement du miroir 1. Déclenchement: Le miroir se déploie, le diaphragme de l'objectif se referme à la valeur réglée, 2. Déclenchement: L'obturateur défile

Mise sous/hors tension de l'appareil photo Avec l'interrupteur principal près du volet de protection de l'appareil, au choix arrêt automatique après env. 2/5/10 minutes

Alimentation 1 accumulateur lithium ion, tension nominale 7,4 V, capacité 2100 mAh, indication de capacité sur l'écran du volet de protection, capacité du nombre de prises de vues CIPA

Chargeur Entrées: Courant alternatif 100-240V, 50/60Hz, commutation automatique ou courant continu 12/24V; sortie: courant continu 7,4V, 1250mA.

GPS Commutable (non disponible partout pour des raisons de législations spécifiques à différents pays, en effet, cette fonction est automatiquement désactivée dans certaines régions), les données sont inscrites dans l'en-tête EXIF des fichiers image.

Niveau à bulle Mesure à l'aide de l'accéléromètre, plage de mesure: inclinaison sur l'axe transversal et longitudinal de $\pm 90^\circ$, précision de mesure/sensibilité d'affichage: $\leq 1^\circ$ de 0 à 40°C, affichage à l'écran

Boîtier

Matériau Boîtier entièrement métallique en magnésium coulé sous pression avec housse en plastique antidérapant, volet de protection en magnésium, panneau inférieur en polycarbonate renforcé en fibres de verre.

Filetage pour trépied A $1/4$ ($1/4''$) DIN et A $3/8$ ($3/8''$) DIN (broches filetées métalliques) avec sureté anti-torsion conformément à DIN 4503, dans la platine du trépied, au centre sous l'axe de l'objectif

Conditions d'utilisation 0 à +45°C, humidité ambiante 15%-80%

Interfaces Raccord pour flash ISO, douille de raccordement standard pour flash, prise HDMI type C, prise LEMO® 4 broches pour transfert de données (norme USB 2.0), prise LEMO® 7 broches pour accessoire de commande à distance/déclenchement à distance du flash, réglette de contacts pour poignée multifonctions S

Dimensions (largeur x profondeur x hauteur) env. 160 x 80 x 120mm

Poids env. 1 260g (avec accumulateur)

Éléments livrés Chargeur 100-240V avec fiche secteur USA intégrée, plus fiches secteur de rechange (Euro, GB, AUS) et câble de charge pour allume-cigare, accumulateur lithium ion, câble USB LEMO®, câble de synchronisation LEMO®, courroie de port, couvercle de baïonnette, couvercle d'obturation de l'oculaire, logiciel: Leica Image Shuttle, Adobe® Photoshop® Lightroom® (téléchargeable sur la page d'accueil de Leica Camera AG après avoir enregistré l'appareil photo, voir p. 63)

Toutes modifications de la construction, du modèle et de l'offre réservées.

LEICA AKADEMIE

Outre des produits aux performances exceptionnelles pour la photographie et l'observation, nous offrons également depuis de nombreuses années les services de la Leica Akademie. Il s'agit notamment de séminaires et de cours de formations destinés à faire partager nos connaissances du monde de la photographie, du traitement de l'image et de la présentation, tant avec les néophytes qu'avec les photographes chevronnés.

Le programme des cours va de la photographie aux domaines les plus pointus et vous propose des suggestions, informations et conseils pour vos travaux. Ils sont animés par une équipe d'experts et organisés dans notre salle de formation moderne de l'usine de Solms et non loin de là, à Gut Altenberg.

Pour plus d'informations et pour recevoir le programme en cours, ainsi que les voyages de photographie:

Leica Camera AG
Leica Akademie
Oskar-Barnack-Str. 11
D-35606 Solms
Tél.: +49 (0) 6442-208-421
Fax: +49 (0) 6442-208-425
la@leica-camera.com

SERVICE D'INFORMATION DE LEICA

Si vous avez des questions techniques concernant l'utilisation des produits Leica, le service d'information Leica se fera une joie d'y répondre par écrit, par téléphone, par fax ou par e-mail:

Leica Camera AG
Information Service
Postfach 1180
D-35599 Solms
Tél.: +49 (0) 6442-208-111
Fax: +49 (0) 6442-208-339
info@leica-camera.com

SERVICE APRÈS-VENTE LEICA

Le service après-vente de Leica AG ou le service de réparation des filiales de Leica (voir carte de garantie pour la liste des adresses) peut vous aider à entretenir votre équipement Leica ou en cas de dommage.

Leica Camera AG
Customer Care
Solms Gewerbepark 8
D-35606 Solms
Tél.: +49 (0) 6442-208-189
Fax: +49 (0) 6442-208-339
customer.care@leica-camera.com



my point of view

Leica Camera AG | Oskar-Barnack-Straße 11 | 35606 SOLMS | DEUTSCHLAND
Telefon +49 (0) 6442-208-0 | Telefax +49 (0) 6442-208-333 | www.leica-camera.com